

*Classic*

**POP!**

CRYSTAL  
**POP!** ✨

---

**MANUALE DI MONTAGGIO  
MESSA IN SERVIZIO  
USO E MANUTENZIONE**

---

**ASSEMBLY INSTRUCTIONS  
USE AND MAINTENANCE MANUAL**

**NOTICE DE MONTAGE  
MANUEL DE MISE EN SERVICE  
D'UTILISATION ET DE MAINTENANCE**

**INSTRUCCIONES DE MONTAJE  
MANUAL DE PUESTA EN MARCHA, USO Y MANTENIMIENTO**

**MONTAGEANLEITUNG  
MANUELLE MELDUNG IM SERVICE,  
BEDIENUNG UND BEDIENUNG**

PISCINE  
**LAGHETTO®**

22-FEB

# GENERAL INDEX

**DIMENSIONI PISCINE - POOL SIZES - DIMENSIONS DU BASSIN  
DIMENSIONES DE LA PISCINA - POOL-ABMESSUNGEN**

**pag. 04**

**MONTAGGIO E MANUTENZIONE**

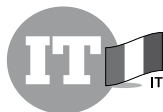

**pag. 06**

**INSTALLATION AND MAINTENANCE**



**pag. 32**

**ASSEMBLAGE ET MAINTENANCE**



**pag. 58**

**MONTAJE Y MANTENIMIENTO**



**pag. 84**

**MONTAGE UND INSTANDHALTUNG**



**pag. 110**

---

**Per l'installazione sono necessarie 2 persone per un tempo approssimato che può variare da 2 a 5 ore in base alla dimensioni e a agli accessori installati.**

*For the installation, 2 people are required for an approximate time that can vary from 2 to 5 hours depending on the size and the accessories installed.*

*Pour l'installation, 2 personnes sont nécessaires pour une durée approximative pouvant varier de 2 à 5 heures en fonction de la taille et des accessoires installés.*

*Para la instalación, se requieren 2 personas por un tiempo aproximado que puede variar de 2 a 5 horas según el tamaño y los accesorios instalados.*

*Für die Installation sind zwei Personen für eine ungefähre Zeit erforderlich, die je nach Größe und installiertem Zubehör zwischen 2 und 5 Stunden liegen kann.*

---

# DIMENSIONI PISCINE - POOL SIZES - DIMENSIONS DU BASSIN DIMENSIONES DE LA PISCINA - POOL-ABMESSUNGEN

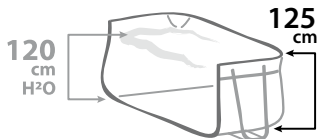

MISURE INDICATIVE, NON VINCOLANTI, TOLLERANZA  $\pm 10$  CM.

THE MEASURES ARE INDICATIVE, TOLERANCE  $\pm 10$  CM.

DIMENSIONS INDICATIVES, TOLERANCE  $\pm 10$  CM.

MEDIDAS INDICATIVAS, NO VINCULANTES, TOLERANCIA  $\pm 10$  CM.

UNVERBINDLICHE RICHTWERTE, TOLERANZ  $\pm 10$  CM.

**POP - 24**  
**CRYSTAL POP - 24**  
**CLASSIC - 24**

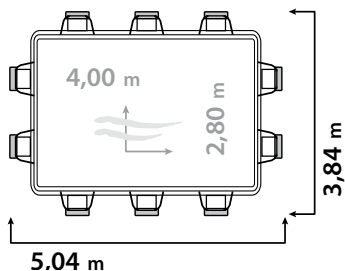

**POP - 25**  
**CRYSTAL POP - 25**  
**CLASSIC - 25**

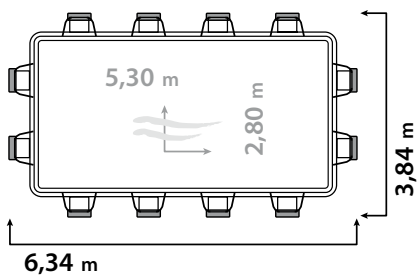

**POP - 26**  
**CLASSIC - 26**

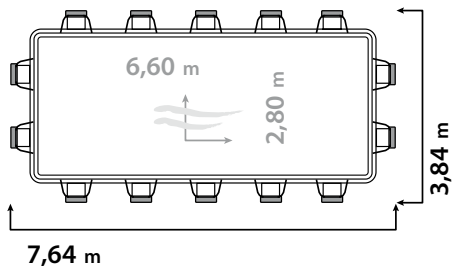

**POP - 27**  
**CLASSIC - 27**

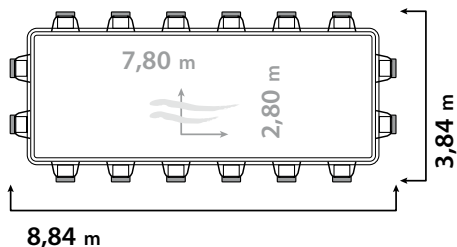

**POP - 46**

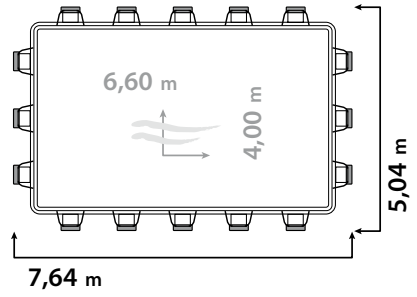

**POP - 47**  
**CLASSIC - 47**

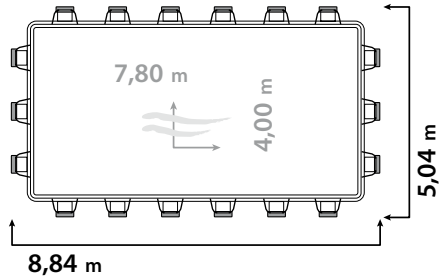

**POP - 49**

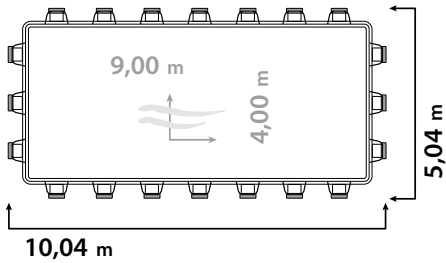

**POP - 510**

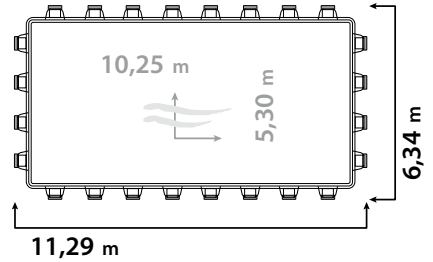

**POP - 511**

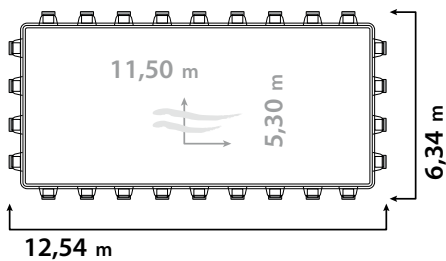

**POP - 612**

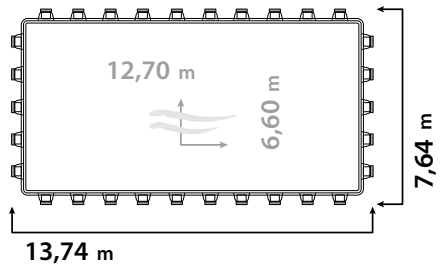

## INDICE

<b><i>CARATTERISTICHE MATERIALE TELO</i></b>	<b><i>pag. 07</i></b>
<b><i>PREPARAZIONE PIANO D'APPOGGIO</i></b>	<b><i>pag. 13</i></b>
<b><i>MONTAGGIO</i></b>	<b><i>pag. 14</i></b>
<b><i>RIEMPIMENTO E MANUTENZIONE</i></b>	<b><i>pag. 18</i></b>
<b><i>CONSIGLI PER IL TRATTAMENTO CHIMICO DELL'ACQUA</i></b>	<b><i>pag. 21</i></b>
<b><i>GARANZIA ITALIA</i></b>	<b><i>pag. 28</i></b>
<b><i>CERTIFICATO DI GARANZIA</i></b>	<b><i>pag. 140</i></b>

---

## CARATTERISTICHE MATERIALE TELO VASCA

---

*Gentile Cliente,*

- ▶ **Il telo vasca è costituito da una membrana in tessuto poliestere (trevira) spalmato PVC assemblato in un unico pezzo.**
  
- ▶ **Al primo riempimento e nelle prime settimane di utilizzo, possono evidenziarsi trasudazioni del telo vasca. È una condizione fisiologica del materiale che non pregiudica in alcun caso la tenuta meccanica e la durata del telo e non ne rappresenta un difetto. Pertanto non dà diritto a richieste di sostituzioni in garanzia del materiale stesso. Si raccomanda di lasciare asciugare la trasudazione senza rimuoverne le gocce, il fenomeno è destinato a sparire in breve tempo.**
  
- ▶ **In particolari condizioni ambientali possono nascere sul telo vasca muffe resistenti. Queste non incidono né sulla durata, né sulla robustezza del materiale, non ne pregiudicano in alcun modo l'utilizzo, non rappresentano difetto, non danno pertanto diritto ad alcuna richiesta di sostituzione in garanzia.**
  
- ▶ **Il telo vasca può subire variazioni nel proprio colore originale nel tempo a causa del suo invecchiamento, dall'esposizione prolungata ai raggi solari e/o intemperie e dell'uso continuo di prodotti chimici di trattamento e/o pulizia. Questo fenomeno non incide sulla tenuta strutturale del prodotto, non pregiudica in alcun modo il suo utilizzo, non dà pertanto diritto ad alcuna richiesta di sostituzione in garanzia.**

# ATTENZIONE



**PRIMA DI ASSEMBLARE ED UTILIZZARE IL PRODOTTO LEGGERE CON ATTENZIONE LE ISTRUZIONI D'USO CONTENUTE NEL MANUALE DI ISTRUZIONI E CONSERVARE PER UN FUTURO RIFERIMENTO**

- I bambini devono essere costantemente sorvegliati da un adulto responsabile durante l'utilizzo del prodotto.
- Per prevenire incidenti di qualsiasi genere tenere sempre sotto controllo i bambini!
- È severamente vietato tuffarsi o saltare in acqua: l'altezza dello specchio d'acqua è insufficiente per tali usi. Pericolo di lesioni e di morte!
- Si raccomanda di non nuotare tra i gradini, dietro o attorno alla scala per evitare di rimanere intrappolati. Pericolo di annegamento!
- È necessario verificare sempre l'integrità dei gradini prima di salire sulla scala.
- Controllate con regolarità tutte le superfici accessibili e l'integrità delle parti strutturali della piscina per evitare lesioni o danni.
- Vietato ostruire per qualsiasi motivo la bocca dello skimmer in funzione con cose/oggetti perchè ciò potrebbe provocare danni all'impianto e alle persone.
- Il depuratore deve essere connesso ad una presa a 220V collegata ad un interruttore differenziale (messa a terra).
- **SPEGNERE LA POMPA DURANTE L'UTILIZZO DELLA PISCINA.**
- La pompa del sistema filtrante e la sua alimentazione devono essere posti ad almeno 3,5 metri di distanza dalla piscina. Non installare altri componenti elettrici, a titolo esemplificativo luci, telefoni, radio, dispositivi audio/video, a meno di 3,5 metri di distanza dalla piscina.
- La garanzia del prodotto è valida SOLO se vengono osservate le istruzioni di uso e manutenzione riportate sul manuale d'istruzioni che viene consegnato contestualmente alla Piscina.
- Il manuale deve essere compilato con precisione nelle parti riguardanti la Garanzia del Prodotto e conservato per tutto il periodo di utilizzo dello stesso.
- **È obbligatorio che sia l'installatore/manutentore, sia il consumatore/utente, leggano questo manuale in ogni sua parte prima di utilizzare il prodotto.**
- Attenzione: esiste il pericolo di scivolare e/o cadere dalla vostra piscina e/o dai





suoi dintorni. Occorre ricordare sempre che le superfici bagnate sono altamente scivolose, per cui è necessario prestare la massima attenzione nell'entrare e nell'uscire dalla vasca.

- Mantenere l'acqua della vostra vasca sempre pulita ed adeguatamente trattata con gli appositi e consigliati prodotti chimici. I livelli chimici dell'acqua vanno mantenuti all'interno dei valori ideali al fine di prevenire fastidiose irritazioni alla pelle e agli occhi degli utilizzatori.
- L'installazione elettrica deve essere realizzata da personale professionale qualificato in installazioni elettriche.
- Non faccia funzionare l'apparecchio senza acqua.
- Non tocchi MAI l'apparecchio in marcia con il corpo umido o le mani umide.
- Tutte le volte che si renda necessario manipolare l'apparecchio, bisognerà **DISINSERIRLO** dalla presa di corrente.
- Si assicuri che il suolo sia asciutto, prima di toccare l'apparecchio elettrico.
- Non collochi l'apparecchio in luoghi ove possa bagnarsi, giacché ciò potrebbe causare scosse elettriche.
- Non permetta né a bambini né a adulti di appoggiarsi o di sedersi sull'apparecchio.

## IMPORTANTE

- Prima di effettuare qualsiasi lavoro sulla piscina accertarsi di aver scollegato l'alimentazione elettrica.
- L'alimentazione elettrica deve sempre essere protetta da un interruttore differenziale ad alta sensibilità. 30 mA
- Si deve evitare in qualsiasi modo di entrare in contatto con la tensione elettrica, per questo non accedere mai ai componenti elettrici quando si è bagnati e far effettuare tutte le operazioni di manutenzione esclusivamente a personale qualificato.
- Qualsiasi modifica che si intende effettuare sulle apparecchiature e gli impianti richiede l'autorizzazione del produttore. Il produttore è sollevato da qualsiasi responsabilità per danni causati dall'utilizzo di ricambi o accessori non originali e non autorizzati.
- L'utente deve accertarsi che i lavori di montaggio e manutenzione vengano effettuati esclusivamente da personale autorizzato e qualificato.
- L'installazione della piscina deve sempre essere eseguita seguendo le norme vigenti in ogni singolo Paese, in particolar modo quelle riguardanti la sicurezza elettrica.

- Questa piscina può provocare un rischio di inondazione, per cui deve essere installata in una zona predisposta al drenaggio dell'acqua che potrebbe fuoriuscire tutt'intorno la vasca per :
  - › eccessivo riempimento;
  - › fuoriuscita schizzi risultati dal movimento degli utilizzatori in vasca;
  - › operazioni di svuotamento;
  - › possibilità che si verifichino delle perdite idrauliche accidentali dalla piscina;
  - › la piscina deve altresì essere installata in un luogo asciutto, non soggetto ad allagamenti.
  
- La piscina deve essere installata in uno spazio che consenta un facile accesso a tutti i suoi componenti.
- La sicurezza nel funzionamento della piscina viene garantita solo se vengono rispettate tutte le avvertenze riportate nelle istruzioni di montaggio e in questo manuale di uso e manutenzione.
- Controllate con regolarità tutte le superfici accessibili e l'integrità delle parti strutturali della piscina per evitare lesioni o danni.

### **CONSERVARE QUESTE ISTRUZIONI PER CONSULTARLE IN OGNI MOMENTO**

Per ogni chiarimento concernente l'uso dei prodotti non esitate a contattare il vostro rivenditore per ulteriori spiegazioni.

# ATTENZIONE

**Leggere attentamente, comprendere e seguire tutte le informazioni di questo manuale dell'utilizzatore prima di installare e utilizzare la piscina.**

**Queste avvertenze, istruzioni e linee guida sulla sicurezza rispondono ad alcuni rischi comuni della ricreazione acquatica, ma non possono coprire tutti i rischi e i pericoli di tutti i casi. Utilizzare sempre cautela, buon senso e buon giudizio quando ci si diverte con attività acquatiche.**

**Conservare queste informazioni per utilizzo futuro.**

## **Sicurezza dei non nuotatori**

- In ogni momento è richiesta una supervisione continua, attiva e vigilata dei nuotatori deboli e dei non nuotatori da parte di un adulto competente (ricordare che i bambini di età inferiore a cinque anni corrono il massimo rischio di annegamento);
- designare un adulto competente alla supervisione della piscina ogni volta che la si utilizza;
- i nuotatori deboli o i non nuotatori dovrebbero indossare dispositivi di protezione individuale quando utilizzano la piscina;
- quando la piscina non è in uso, oppure non è supervisionata, rimuovere tutti i giocattoli dalla piscina e dal terreno circostante per evitare di attrarre i bambini verso la piscina.

## **Dispositivi di sicurezza**

- Si raccomanda di installare una barriera (e di mettere in sicurezza tutte le porte e le finestre, dove applicabile) per impedire l'accesso non autorizzato alla piscina;
- barriere, coperture della piscina, allarmi della piscina, o simili dispositivi di sicurezza sono ausili utili, ma non sono sostituti di una supervisione continua da parte di un adulto competente.

## **Attrezzatura di sicurezza**

- Si raccomanda di conservare l'attrezzatura di salvataggio (per esempio un salvagente anulare) nei pressi della piscina;
- tenere un telefono funzionante e un elenco di numeri di telefono di emergenza accanto alla piscina.

## **Uso sicuro della piscina**

- Incoraggiare tutti gli utenti, specialmente i bambini, ad imparare a nuotare;
- apprendere le tecniche di base di pronto soccorso (rianimazione cardiopolmonare - CPR) e aggiornare queste conoscenze con regolarità. Questo può fare la differenza durante il salvataggio di una vita umana nell'eventualità di un'emergenza;
- istruire tutti gli utenti della piscina, bambini inclusi, sul da farsi in caso di emergenza;

- mai tuffarsi in un corpo d'acqua non profondo. Questo può portare a gravi lesioni oppure alla morte;
- non utilizzare la piscina quando si utilizza alcol o medicazioni che possono pregiudicare la propria capacità di utilizzare la piscina in sicurezza;
- quando si utilizzano le coperture della piscina, rimuoverle completamente dalla superficie dell'acqua prima di entrare nella piscina;
- proteggere gli occupanti della piscina dalle malattie correlate all'acqua trattando con regolarità l'acqua della piscina e osservando norme di igiene corrette. Consultare le linee guida di trattamento dell'acqua nel manuale dell'utilizzatore;
- immagazzinare le sostanze chimiche (per esempio prodotti di trattamento dell'acqua, pulizia o disinfezione) fuori dalla portata dei bambini;
- utilizzare i cartelli come delineato sotto;

**I cartelli devono essere visualizzati in una posizione in evidenza entro 2 m dalla piscina.**



**Indossare dispositivi individuali di galleggiamento**



**Messa in sicurezza dell'accesso alla piscina**

- Per impedire che i bambini possano annegare, si raccomanda di mettere in sicurezza l'accesso alla piscina con un dispositivo di protezione.
- I dispositivi di protezione per mettere in sicurezza l'accesso alla piscina possono essere recinzioni, barriere, ecc.

## PREPARAZIONE PIANO D'APPOGGIO

Il piano d'appoggio della vostra Piscina LAGHETTO® deve avere i seguenti requisiti:

- ▶ Essere **livellato, piano e privo di sporgenze acuminata** (sassi, chiodi, etc.) che possono danneggiare e forare il telo della piscina.
- ▶ Avere **dimensioni minime almeno pari a quanto indicato** nella documentazione pubblicitaria Laghetto® e nel sito internet [www.piscinelaghetto.com](http://www.piscinelaghetto.com) (vedi pag. 4)
- ▶ Essere **adatto a reggere il peso dell'acqua contenuta nella vasca** ed essere abbastanza compatto nei punti di appoggio da resistere senza cedimenti alla pressione dei piedi laterali dei modelli valutabile in kg.1000 per i modelli CLASSIC / POP / CRYSTAL POP.
- ▶ Se il piano d'appoggio dei piedi delle vasche rettangolari non è pavimentato (prato, terra battuta o sabbia) è consigliabile porre sotto a ciascun piede gli appositi **sottopiedi**.

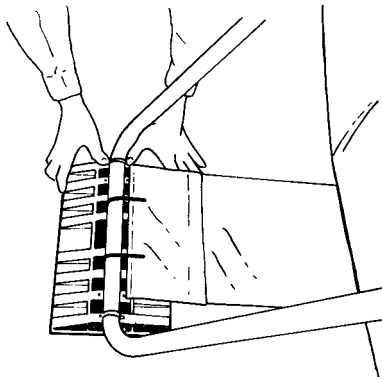

- ▶ Consultate il codice edilizio locale per qualsiasi requisito di installazione applicabile.

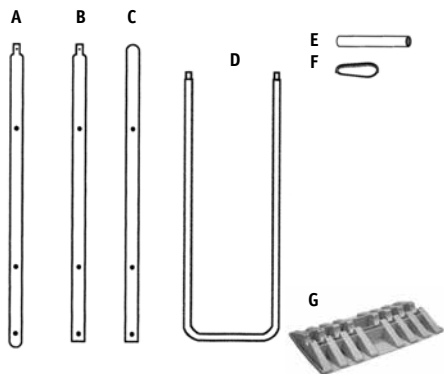

MODELLO	A	B	C	D	E	F	G
CLASSIC 24 POP 24 - CRYSTAL P. 24	4	2	4	10	10	22	10
CLASSIC 25 POP 25 - CRYSTAL P. 25	4	4	4	12	12	24	12
CLASSIC 26 POP 26	4	6	4	14	14	28	14
CLASSIC 27 POP 27	4	8	4	16	16	32	16
POP 45	4	6	4	14	14	28	14
POP 46	4	8	4	16	16	32	16
CLASSIC 47 POP 47	4	10	4	18	18	36	18
POP 49	4	12	4	20	20	40	20
POP 510	4	16	4	24	24	48	24
POP 511	4	18	4	26	26	52	26
POP 612	4	22	4	30	30	60	30

## MONTAGGIO PISCINA

1. Distendere il telo vasca secondo l'asse longitudinale del piano predisposto ed aprirlo con cura badando a distendere bene il fondo. Tenere presente durante il posizionamento che i fori per lo Skimmer si trovano sempre nell'angolo destro di una delle due testate.

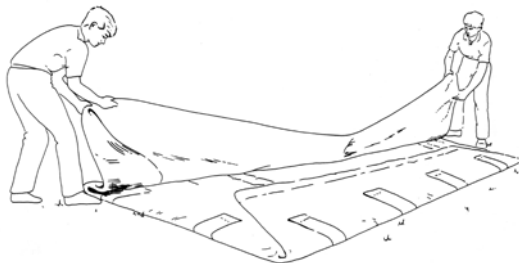
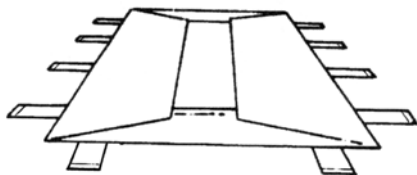

2. Montare i passanti secondo lo schema in figura sotto.

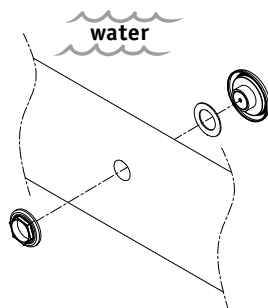
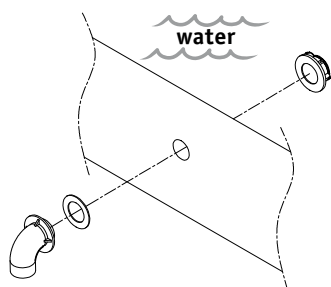

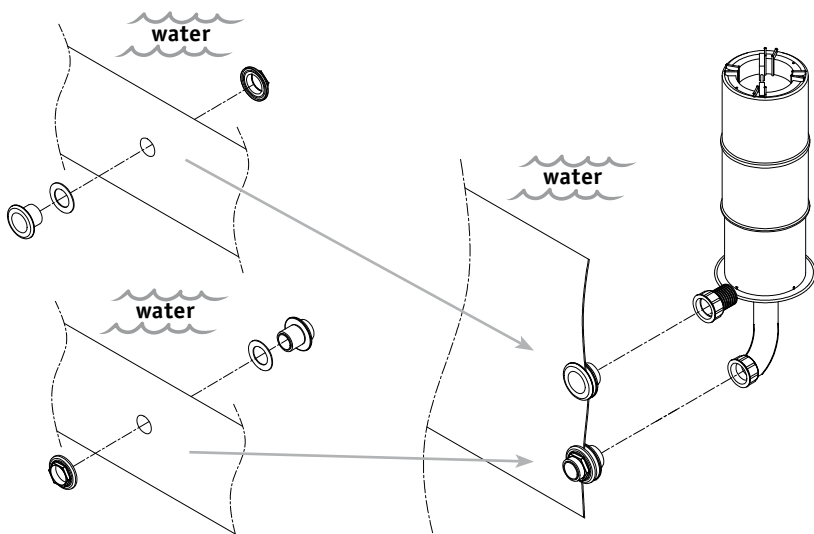

3. Assemblare i pali dei bordi superiori, iniziando con un palo di tipo **A**, tanti pali di tipo **B** quanto necessario secondo schema in tabella e finendo con un palo di tipo **C**.

Inserire attraverso le apposite fessure i pali dei bordi superiori (prima i due lati lunghi, poi i corti) facendo combaciare i fori dei pali bordo con quelli del bordo bianco. Per facilitare lo scorrimento nelle tasche si consiglia di cospargere i pali di talco.

**N.B. Stendere bene l'orlo del telo prima di infilare i pali!**

Preparare i pali a "V" **D** laterali infilando in ognuno due anelli inox **F**.

Si consiglia di allargare leggermente le estremità dei pali a "V" prima di infilarli nei fori dei pali bordo corrispondenti.

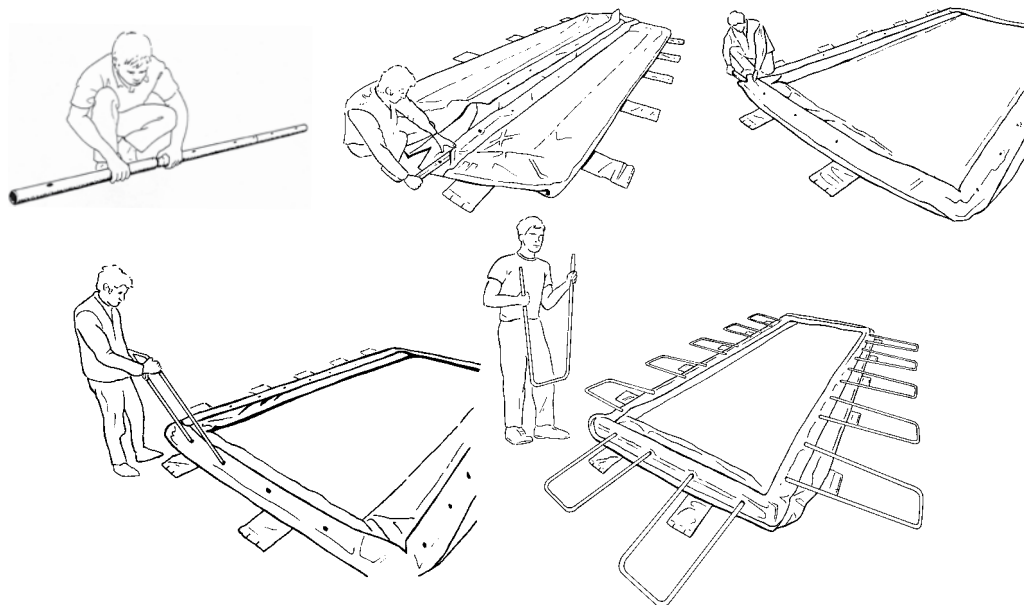

4. Iniziando dai quattro angoli, infilare gli spinotti di acciaio **E** nelle fasce di fondo e negli anelli inox **F** dei pali a "V" **D** corrispondenti (per compiere agevolmente questa operazione è opportuno entrare nella vasca e sollevare un angolo tirando i pali a "V" **D** affinché gli anelli si avvicinino sufficientemente alle fasce dei piedi per permettere ad una seconda persona di infilare gli spinotti **E** e ripetere l'operazione di seguito prima negli altri angoli poi sui lati).

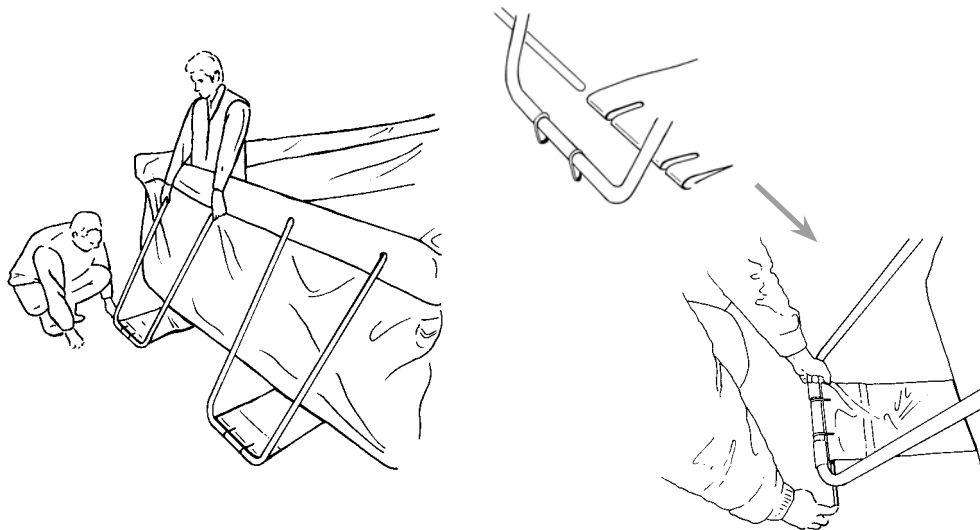

5. Una volta infilati tutti gli spinotti **E**, prima di uscire dalla vasca applicare lo Skimmer dell'impianto di depurazione (vedi istruzioni Impianti di Depurazione).

6. Risistemare il fondo delle eventuali pieghe agendo sui tiranti dei piedi (mai tirando i pali !).

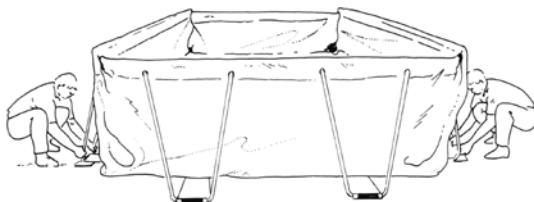

7. Collegare le tubazioni di raccordo vasca depuratore (vedi istruzioni Impianti di Depurazione).



8. Posizionare le eventuali tavolette sottopiede G.

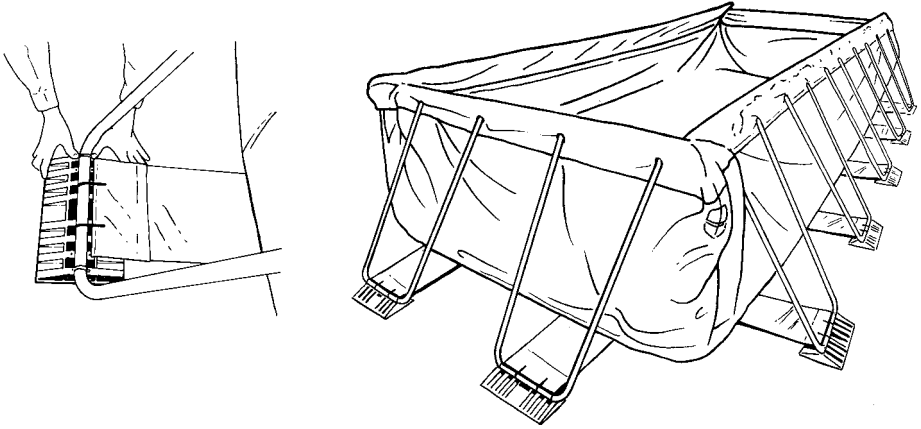

9. Verificare che tutti i pali a "V" D siano perfettamente inseriti nel bordo.

10. Iniziare il riempimento e dopo aver immesso 3-5 cm di acqua, fare le ultime correzioni alle eventuali imperfezioni residue del fondo agendo sempre sulle fasce tiranti dei piedi.

11. Completare il riempimento sino al raggiungimento della mezzeria del bordo bianco interno.

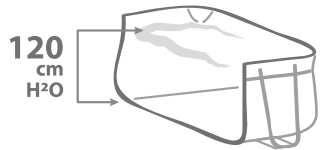
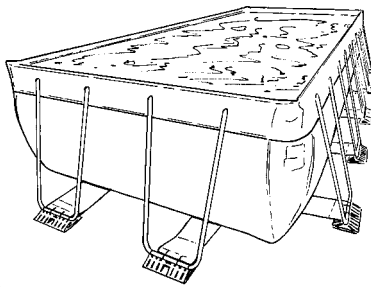

**ATTENZIONE:** A vasca piena non è mai possibile tirare le fasce di attacco dei piedi per correggere le pieghe del fondo o una difettosa disposizione degli appoggi; lo sforzo da applicare sarebbe tanto grande da finire per danneggiare tali attacchi ancor prima di smuovere minimamente il fondo piscina (si tenga sempre presente l'enorme peso della massa d'acqua). In questo caso è perciò sempre necessario svuotare la vasca per procedere alla sistemazione del fondo o del piano d'appoggio.

## RIEMPIMENTO E MANUTENZIONE

### RIEMPIMENTO ED AVVERTENZE

1. Il riempimento della piscina deve essere effettuato, ove possibile, con acqua pulita proveniente dall'acquedotto, oppure da un pozzo provvisto di filtro.

Durante la fase di riempimento dei modelli rettangolari, per un certo periodo (sino a quando le sponde non subiscono una sufficiente spinta da parte dell'acqua), la struttura della piscina risulterà ripiegata negli angoli;



si consiglia pertanto di frapporre tra le due sponde ripiegate nell'angolo un pezzo di cartone per evitare che nei punti di contatto si verifichino eventuali abrasioni. Affinchè la piscina (tutti i modelli) possa funzionare nel modo migliore il livello dell'acqua dovrà essere compreso tra i 10 e i 5 centimetri al di sotto del bordo superiore. Con la piscina piena si può procedere all'avviamento degli impianti di filtrazione.

2. L'introduzione dei prodotti cloranti in piscina deve avvenire sempre attraverso la testa flottante dello Skimmer con la pompa in funzione, per evitare che dosi concentrate di prodotto vadano a contatto con le pareti o il fondo della vasca.

**Il contatto del materiale delle piscine con prodotti cloranti concentrati provoca lo sbiancamento del materiale stesso, senza però indebolire la struttura.**

Si deve perciò prestare opportuna attenzione quando si versano i prodotti nello Skimmer a non farli cadere accidentalmente sul fondo della vasca.

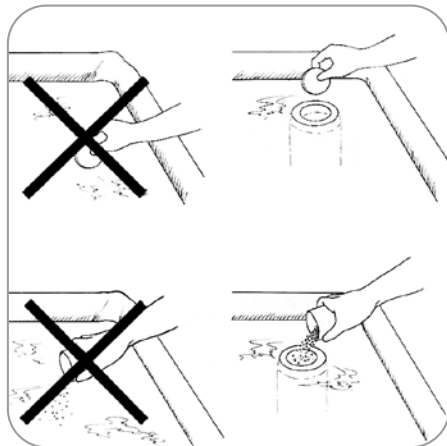

3. Quando si ha intenzione di spegnere il depuratore per un periodo abbastanza lungo è bene rimuovere dai filtri gli eventuali residui di cloro non ancora sciolto. Diversamente il cloro sciogliendosi lentamente andrebbe a depositarsi in forte concentrazione ai piedi dello Skimmer con gli effetti sopra descritti.

## RIMESSAGGIO INVERNALE

È possibile, durante l'inverno, lasciare installata la vasca piena seguendo questi procedimenti:

1. La piscina può essere chiusa definitivamente se l'acqua è ancora in perfette condizioni di pulizia.
2. Uno o due giorni prima della chiusura compiere il «**trattamento invernale**» utilizzando il cloro e un prodotto antialga come descritto nel paragrafo specifico.
3. Si ricorda che il cloro va sempre fatto sciogliere nei filtri con la pompa accesa.
4. Durante questa fase far funzionare ininterrottamente i filtri.
5. Abbassare il livello dell'acqua al di sotto del bordo bianco.
6. Al momento della chiusura spegnere gli impianti di depurazione e rimuoverli dalla vasca. Nel caso in cui la piscina sia dotata di filtri a sabbia o a cartuccia occorre togliere la testa flottante, svuotare lo Skimmer dai filtri, togliere le tubazioni esterne e la pompa avendo cura di chiudere i fori di mandata e di aspirazione con gli appositi tappi oppure azionando le saracinesche se presenti. Si raccomanda di svuotare completamente dall'acqua le pompe e di porle al riparo in un luogo asciutto e ventilato sino alla stagione successiva.
7. Tolti gli impianti di depurazione procedere alla copertura con l'apposito copripiscina Laghetto®.

## SMONTAGGIO

La piscina va smontata quando l'acqua si presenta ancora in buone condizioni di pulizia. La procedura di smontaggio è la seguente:

1. Togliere gli impianti di filtrazione come descritto sopra, rimuovendo anche skimmer e passanti.
2. Svuotare la vasca facendo sifone con lo spazzolone, svitando l'apposito tappo sul fondo; oppure per mezzo di una pompa sommersa.

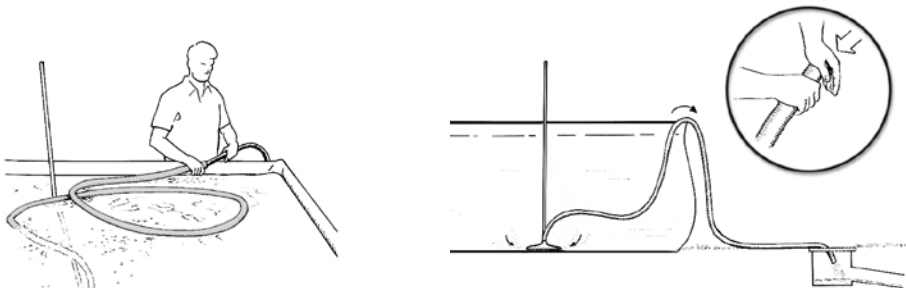

3. Smontare la paleria.  
Nei modelli rettangolari prima gli spinotti dei piedi, poi i pali a «V» degli stessi piedi, infine i pali delle sponde.

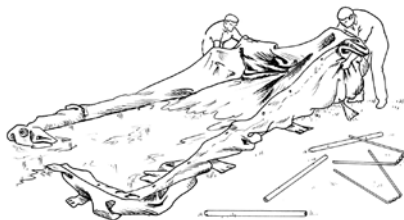

4. L'acqua residua può essere tolta dal fondo vasca procedendo come illustrato.
5. Riporre la paleria nelle sue scatole dopo averla asciugata.

6. **FAR ASCIUGARE COMPLETAMENTE IL TELO VASCA DOPO AVERLO PULITO.**  
Eliminare inoltre i residui di umidità nel bordo bianco facendo circolare aria utilizzando un compressore o un soffiatore d'aria.  
(vedi «Pulizia della vasca»).

7. Ripiegare la vasca e riporla in un luogo rialzato, asciutto e pulito.

## PULIZIA DELLA VASCA

Per la pulizia della vasca si consiglia l'utilizzo di prodotti sgrassanti o disincrostanti specifici per rivestimenti in PVC.

In caso di presenza di incrostazioni grigiastre di calcare, si consiglia di usare acidi diluiti, opportunamente maneggiati o prodotti decalcificanti tipo acidi tamponati.

A operazione effettuata risciacquare abbondantemente.

Il telo pulito non ha bisogno di essere cosparso con talco o similari in quanto non soggetto a problemi di trasudamento di sostanze sue come avviene per la gomma e quindi non tende ad incollarsi.



## ATTENZIONE

**Evitare l'uso di diluenti per vernici durante la pulizia.**

**In caso di dubbi o difficoltà impreviste si prega di consultare l'assistenza clienti LAGHETTO presso il fornitore di fiducia.**

**Si diffida, pena il decadimento della garanzia, di manomettere materiali o apparecchiature LAGHETTO senza autorizzazione scritta della casa costruttrice.**

# CONSIGLI PER IL TRATTAMENTO CHIMICO DELL'ACQUA

## DEPURAZIONE

Le caratteristiche IDEALI per un uso igienico e confortevole della piscina sono le seguenti:

**VALORE DEL CLORO MAGGIORE DI 1 PPM**



**VALORE DEL PH COMPRESO TRA 7,2 E 7,4**

Il mantenimento del tenore ideale di cloro è fondamentale per la conservazione e l'igiene dell'acqua. Impedisce la nascita di alghe e il proliferare di qualsiasi tipo di inquinamento di natura organica nella vasca.

È buona norma esaminare con un apposito tester la concentrazione di cloro nella piscina ad intervalli di 1-2 giorni per reintegrare quello che viene consumato.

La **TABELLA 1 (DOSE DI CLORO)** riporta le **quantità di cloro da immettere nella piscina per aumentare di una unità il valore misurato dal proprio tester** (a gocce, a cartine, a pastiglie, elettronico).

La **TABELLA 2** riporta le **dosi di PH da immettere nella piscina per diminuire di 0,2 il valore del PH misurato dal proprio tester.**

L'introduzione dei prodotti cloranti in piscina deve avvenire sempre attraverso la testa flottante dello skimmer con la pompa in funzione, per evitare che dosi concentrate di prodotto solido vadano a contatto con le pareti o il fondo della vasca.



## ATTENZIONE

**Il contatto del materiale delle piscine con prodotti cloranti concentrati provoca lo sbiancamento del materiale stesso, senza però indebolire la struttura.**

Si deve perciò prestare massima attenzione quando si versano i prodotti nello Skimmer al fine di non farli cadere accidentalmente sul fondo della vasca: in questo caso spazzolare immediatamente con l'aspirafango.

Quando si ha intenzione di spegnere il depuratore per un periodo abbastanza lungo è bene rimuovere dai filtri gli eventuali residui di cloro non ancora sciolto.

Diversamente il cloro sciogliendosi lentamente andrebbe a depositarsi in forte concentrazione ai piedi dello Skimmer con gli effetti sopra descritti.

**Rimuovere sempre il cloro in pastiglie dallo skimmer della vostra piscina quando l'impianto di filtrazione non è in funzione.**

---

**A prescindere dai valori normali vi sono casi in cui occorre immettere una quantità di cloro superiore:**

- **Il trattamento iniziale;**
- **Il trattamento shock;**
- **Il trattamento conservante per la chiusura invernale.**

---

## TRATTAMENTO INIZIALE

**A riempimento della piscina effettuato e con l'impianto di depurazione acceso si deve procedere ad una prima forte clorazione.**

La dose di clorante da utilizzare per questa operazione è riportata in **TABELLA 3** (TRATTAMENTO INIZIALE / SHOCK).

Prodotto consigliato per questa operazione: dicloro granulare 56%

Nei giorni successivi al trattamento iniziale regolare, se necessario, i valori di PH dell'acqua come da **TABELLA 2** (DOSE DI PH).

Il valore ideale del PH della vostra acqua è compreso tra 7,2 e 7,4

## TRATTAMENTO SHOCK

Ad un certo punto del periodo di utilizzo della piscina (normalmente a metà Luglio, inizio Agosto) occorre procedere ad un trattamento del tutto simile a quello iniziale per mettere l'acqua in condizione di resistere alle sollecitazioni di un uso intenso e stressante nel periodo più caldo.

Il trattamento va effettuato in ogni caso, anche se i valori segnalati dal vostro tester (a gocce, a cartine, a pastiglie, etc...) sono vicini a quelli ideali.

## TRATTAMENTO CONSERVANTE PER LA CHIUSURA INVERNALE

**Per poter lasciare la piscina montata e piena durante la stagione invernale occorre, prima di coprirla con l'apposito copri piscina, immettere nell'acqua una forte dose di cloro in polvere, come di abitudine nel filtro, a pompa accesa, il giorno prima della chiusura.**

Va inoltre versata direttamente nell'acqua una certa quantità di prodotto svernante come da **TABELLA 4** (TRATTAMENTO INVERNALE).

**Il giorno seguente il trattamento, con i prodotti già miscelati, si può spegnere la pompa e procedere alla chiusura vera e propria della vasca con il telo copripiscina.**

Si consiglia durante la stagione invernale in una giornata in cui la vasca è illuminata dal sole di scoprire la piscina e far evaporare l'umidità accumulata.



**TENERE SEMPRE I PRODOTTI CHIMICI  
LONTANO DALLA PORTATA DEI BAMBINI !!!**

---

**TABELLA 1**

**Quantità di cloro da immettere nella piscina per aumentare di una unità il valore misurato dal proprio tester.**

**DOSE DI CLORO**

<b>MODELLO DI PISCINA</b>	<b>MC PISCINA</b>	<b>DOSE IN POLVERE</b>
<b>CLASSIC - 24</b>	13,5 mc	<b>30 gr</b>
<b>CLASSIC - 25</b>	17 mc	<b>35 gr</b>
<b>CLASSIC - 26</b>	21,5 mc	<b>45 gr</b>
<b>CLASSIC - 27</b>	25 mc	<b>50 gr</b>
<b>CLASSIC - 47</b>	36 mc	<b>75 gr</b>
<b>POP - 24</b>	13,5 mc	<b>30 gr</b>
<b>POP - 25</b>	17 mc	<b>35 gr</b>
<b>POP - 26</b>	21,5 mc	<b>45 gr</b>
<b>POP - 27</b>	25 mc	<b>50 gr</b>
<b>POP - 45</b>	24,5 mc	<b>50 gr</b>
<b>POP - 46</b>	30,5 mc	<b>65 gr</b>
<b>POP - 47</b>	36 mc	<b>75 gr</b>
<b>POP - 49</b>	41,5 mc	<b>85 gr</b>
<b>POP - 510</b>	62,5 mc	<b>125 gr</b>
<b>POP - 511</b>	70 mc	<b>140 gr</b>
<b>POP - 612</b>	96,5 mc	<b>195 gr</b>
<b>CRYSTAL POP - 24</b>	13,5 mc	<b>30 gr</b>
<b>CRYSTAL POP - 25</b>	17 mc	<b>35 gr</b>



**TABELLA 2**

**Quantità PH- da immettere nella piscina per diminuire di una unità il valore misurato dal proprio tester.**

**DOSE DI PH-**

<b>MODELLO DI PISCINA</b>	<b>MC PISCINA</b>	<b>DOSE di PH-</b>
<b>CLASSIC - 24</b>	13,5 mc	<b>210 gr</b>
<b>CLASSIC - 25</b>	17 mc	<b>260 gr</b>
<b>CLASSIC - 26</b>	21,5 mc	<b>330 gr</b>
<b>CLASSIC - 27</b>	25 mc	<b>380 gr</b>
<b>CLASSIC - 47</b>	36 mc	<b>540 gr</b>
<b>POP - 24</b>	13,5 mc	<b>210 gr</b>
<b>POP - 25</b>	17 mc	<b>260 gr</b>
<b>POP - 26</b>	21,5 mc	<b>330 gr</b>
<b>POP - 27</b>	25 mc	<b>380 gr</b>
<b>POP - 45</b>	24,5 mc	<b>370 gr</b>
<b>POP - 46</b>	30,5 mc	<b>460 gr</b>
<b>POP - 47</b>	36 mc	<b>540 gr</b>
<b>POP - 49</b>	41,5 mc	<b>630 gr</b>
<b>POP - 510</b>	62,5 mc	<b>940 gr</b>
<b>POP - 511</b>	70 mc	<b>1.050 gr</b>
<b>POP - 612</b>	96,5 mc	<b>1.450 gr</b>
<b>CRYSTAL POP - 24</b>	13,5 mc	<b>210 gr</b>
<b>CRYSTAL POP - 25</b>	17 mc	<b>260 gr</b>

### TABELLA 3

Quantità di dicloro granulare 56% da immettere per il trattamento.

## TRATTAMENTO INIZIALE / SHOCK

MODELLO DI PISCINA	MC PISCINA	DOSE IN POLVERE
<b>CLASSIC - 24</b>	13,5 mc	<b>210 gr</b>
<b>CLASSIC - 25</b>	17 mc	<b>260 gr</b>
<b>CLASSIC - 26</b>	21,5 mc	<b>330 gr</b>
<b>CLASSIC - 27</b>	25 mc	<b>380 gr</b>
<b>CLASSIC - 47</b>	36 mc	<b>540 gr</b>
<b>POP - 24</b>	13,5 mc	<b>210 gr</b>
<b>POP - 25</b>	17 mc	<b>260 gr</b>
<b>POP 26</b>	21,5 mc	<b>330 gr</b>
<b>POP - 27</b>	25 mc	<b>380 gr</b>
<b>POP - 45</b>	24,5 mc	<b>370 gr</b>
<b>POP - 46</b>	30,5 mc	<b>460 gr</b>
<b>POP - 47</b>	36 mc	<b>540 gr</b>
<b>POP - 49</b>	41,5 mc	<b>630 gr</b>
<b>POP - 510</b>	62,5 mc	<b>940 gr</b>
<b>POP - 511</b>	70 mc	<b>1.050 gr</b>
<b>POP - 612</b>	96,5 mc	<b>1.450 gr</b>
<b>CRYSTAL POP - 24</b>	13,5 mc	<b>210 gr</b>
<b>CRYSTAL POP - 25</b>	17 mc	<b>260 gr</b>

**TABELLA 4**

**Quantità di dicloro granulare 56% e svernante da immettere per trattamento.**

**Nota: verificare sempre la quantità consigliata dal produttore dello svernante utilizzato in base ai mc della piscina.**

**TRATTAMENTO INVERNALE**

<b>MODELLO DI PISCINA</b>	<b>DOSE CLORO POLVERE</b>	<b>DOSE SVERNANTE</b>
<b>CLASSIC - 24</b>	210 gr	<b>1,5 Lt</b>
<b>CLASSIC - 25</b>	260 gr	<b>2 Lt</b>
<b>CLASSIC - 26</b>	330 gr	<b>2 Lt</b>
<b>CLASSIC - 27</b>	380 gr	<b>2,5 Lt</b>
<b>CLASSIC - 47</b>	540 gr	<b>3,5 Lt</b>
<b>POP - 24</b>	210 gr	<b>1,5 Lt</b>
<b>POP - 25</b>	260 gr	<b>2 Lt</b>
<b>POP - 26</b>	330 gr	<b>2 Lt</b>
<b>POP - 27</b>	380 gr	<b>2,5 Lt</b>
<b>POP - 45</b>	370 gr	<b>2,5 Lt</b>
<b>POP - 46</b>	460 gr	<b>3 Lt</b>
<b>POP - 47</b>	540 gr	<b>3,5 Lt</b>
<b>POP - 49</b>	630 gr	<b>4 Lt</b>
<b>POP - 510</b>	940 gr	<b>6 Lt</b>
<b>POP - 511</b>	1.050 gr	<b>6,5 Lt</b>
<b>POP - 612</b>	1.450 gr	<b>9 Lt</b>
<b>CRYSTAL POP - 24</b>	210 gr	<b>1,5 Lt</b>
<b>CRYSTAL POP - 25</b>	260 gr	<b>2 Lt</b>

# GARANZIA ITALIA

**AGRISILOS SRL con sede legale in Vescovato (Cr), Ex. S.s. Padana Inferiore 11/C – Italia, di seguito semplicemente “LAGHETTO” privilegia da sempre il rapporto di fiducia intercorrente con gli acquirenti consumatori dei propri prodotti i quali, in aggiunta ai diritti ad essi spettanti in base alla legge in vigore nel loro Paese di residenza che restano comunque impregiudicati, potranno godere anche dei diritti riconosciuti nel presente certificato di garanzia, d’ora in avanti la “GARANZIA”.**

## 1. GARANZIA LAGHETTO

- 1.1 Laghetto garantisce che il prodotto a marchio “Piscine Laghetto”, di seguito “PRODOTTO”, a cui è allegato il presente certificato è:
  - a) conforme alle caratteristiche illustrate nella documentazione aziendale ad esso relativa;
  - b) privo di difetti di progettazione, di materiali, di fabbricazione e di funzionamento.
- 1.2 La garanzia oggetto di questo certificato è l’unica garanzia rilasciata sul prodotto. Nessun’altra dichiarazione di terzi potrà vincolare validamente Laghetto.

## 2. AMBITO DI APPLICAZIONE DELLA GARANZIA

- 2.1 La garanzia si applica esclusivamente qualora il prodotto sia stato acquistato da un cliente privato per utilizzo domestico, con esclusione di ogni altra finalità di utilizzo commerciale e/o professionale, direttamente presso un Rivenditore Autorizzato Piscine Laghetto. La garanzia oggetto di questo certificato viene rilasciata direttamente ed esclusivamente a favore del cliente e non è trasferibile, né cedibile a terzi.
- 2.2 La garanzia è valida solamente per prodotti installati nello stesso Stato in cui sono stati acquistati.

## 3. OGGETTO DELLA GARANZIA

- 3.1 La presente garanzia viene riconosciuta nell’ambito di un uso normale e corretto del prodotto, nonché di un’installazione avvenuta esclusivamente tramite personale specializzato e/o certificato per i prodotti Playa, Dolcevita e Divina, o in conformità alle istruzioni di montaggio fornite con i prodotti Pop e Classic.
- 3.2 La garanzia copre esclusivamente i componenti originali prodotti da Laghetto: telo piscina, struttura metallica, tutte le altre parti originali che compongono il Kit piscina e copre unicamente la fornitura di materiali in sostituzione di quelli giudicati difettosi.
- 3.2 La garanzia non copre i materiali di consumo e/o le parti soggette a normale usura (es: cartucce filtro).

## 4. DURATA DELLA GARANZIA

- 4.1 La durata della Garanzia è di **ANNI 5 (CINQUE)** sulla parte di telo e struttura metallica dei prodotti Playa, Dolcevita, Divina e Pop, di **ANNI 3 (TRE)** sulla parte di telo e struttura metallica dei prodotti Classic e Crystal Pop e di **ANNI 2 (DUE)** su tutte le altre parti originali che compongono il kit piscina dei suddetti prodotti e/o ne costituiscono accessorio originale.

- 4.2** La garanzia di 3 o 5 ANNI su telo e struttura metallica non si applica qualora sul prodotto Dolcevita, Divina, Pop, Crystal Pop o Classic venga installato un sistema di elettrolisi a sale. In questo caso il periodo di garanzia è limitato a 2 anni. Sul prodotto Playa l'installazione di un sistema di elettrolisi a sale e/o di altro tipo di impianto di filtrazione/disinfezione diverso da quello originale fornito da Laghetto, fa automaticamente decadere la garanzia fornita dal produttore.
- 4.3** La garanzia oltre il secondo anno sui modelli Playa, Divina e Dolcevita non è estesa come indicato al punto 4.1 nel caso in cui il prodotto non sia stato installato tramite personale specializzato e/o certificato da Piscine Laghetto.
- 4.3** La garanzia nelle diverse durate sopra indicate, decorrerà dalla data di acquisto del prodotto, comprovata da regolare scontrino/fattura.

## 5. ESCLUSIONI E INAPPLICABILITÀ DELLA GARANZIA

**5.1** Sono espressamente esclusi/e dalla garanzia:

- a) I prodotti di seconda mano e/o di sala mostra (espositivi).
- b) Le spese derivanti dalle opere necessarie al ripristino e/o la riparazione del Prodotto.
- c) Le spese di trasporto del materiale da riparare e/o sostituire e/o le spese del personale preposto alla riparazione, in ogni luogo.

**5.2** La garanzia non si applica in tutti i casi in cui il difetto delle componenti del prodotto di cui al punto 3 (oggetto) non sia attribuibile direttamente a Laghetto e, in particolare, in tutti i casi in cui il difetto sia causato da:

- a) avarie occorse durante il **trasporto** (graffi, ammaccature, malfunzionamenti, ecc.).
- b) **assemblaggio e/o installazione errati** e/o non effettuati in conformità alle istruzioni dei prodotti Piscine Laghetto.
- c) **utilizzo non corretto** ovvero non conforme alle istruzioni dei prodotti Piscine Laghetto o, comunque, per finalità diverse dal normale utilizzo domestico.
- d) normale **logorio o usura** del prodotto per effetto dell'uso o del non uso.
- e) problemi nello **strato superficiale del prodotto** dovuti a sporco, calcare, graffiature o abrasioni, occorsi durante l'utilizzo del prodotto ovvero dovuti a diretta esposizione agli agenti atmosferici, ovvero dovuti all'utilizzo di prodotti di pulizia non idonei.
- f) mancata o insufficiente **manutenzione**, ovvero manutenzione non effettuata in conformità alle istruzioni dei prodotti Piscine Laghetto e/o alla diligenza richiesta dalla natura del prodotto.
- g) un **utilizzo non adeguato** e non congruo dei prodotti, un deterioramento degli stessi dovuto ad imperizia, un logorio delle parti dovuto alla presenza di calcare senza che siano state utilizzate le dovute precauzioni, non può determinare richieste di invio di ricambi per il ripristino del prodotto in garanzia.
- h) eventuali danni derivati ai prodotti per **gelo o per uso inappropriato di prodotti chimici** sono esclusi dalla garanzia.
- i) gli oneri dovuti allo **svuotamento, riempimento e trattamento chimico** dell'acqua non sono mai coperti dalla garanzia.
- l) altre cause non attribuibili a Laghetto quali, a titolo esemplificativo, **riparazioni o modifiche effettuate dal consumatore o da terzi**, manomissioni, urti, atti di vandalismo, abusi, ecc.

**m)** l'eventuale **formazione di muffe**, più o meno persistenti, sul telo vasca, dovute al particolare luogo di posizionamento del prodotto, condizioni atmosferiche, carenza di manutenzione, non osservanza delle istruzioni di uso e manutenzione, non sono coperte da garanzia.

**n)** non si applica qualora sul prodotto vengano installati o utilizzati **accessori non originali** Piscine Laghetto.

**5.3** Non sono espressamente da considerarsi difetto e pertanto non danno diritto a richieste di sostituzione:

**a)** fenomeni temporanei di **trasudazione del telo vasca (gocciolamenti)**, che si possono evidenziare in particolare al primo riempimento e nelle prime settimane di utilizzo del prodotto.

**b)** **variazioni nel colore originale del telo vasca** dovute al suo naturale invecchiamento, all'esposizione prolungata ai raggi solari e/o intemperie e all'uso continuo di prodotti chimici di trattamento e/o pulizia.

**c)** **ossidazioni di parti metalliche** dovute a mancata o insufficiente manutenzione ovvero manutenzione non effettuata in conformità alle istruzioni dei prodotti Piscine Laghetto e/o alla diligenza richiesta dalla natura del prodotto.

**d)** caratteristiche distintive del prodotto. Tutte le parti di **finitura dei prodotti** (a titolo esemplificativo: pannellature, bordi, tessuti) sono realizzate prevalentemente a mano. In tal senso alcune imperfezioni in queste parti sono da considerarsi come caratteristica intrinseca e accettata del prodotto. Le stesse non influiscono sull'uso a cui il prodotto è destinato.

**5.4** Al fine di una corretta valutazione del difetto e per poter procedere all'eventuale riparazione e/o sostituzione del prodotto in garanzia, è fatto obbligo del cliente consumatore di fornire una completa documentazione fotografica e/o video del difetto riscontrato, nello stato di utilizzo del prodotto stesso.

## **6. RICHIESTA DI ASSISTENZA AI SENSI DELLA GARANZIA - DECADENZA**

**6.1** Al fine di poter beneficiare della garanzia, il consumatore avrà l'onere di denunciare eventuali non conformità o difetti del prodotto direttamente ed esclusivamente al proprio venditore (Rivenditore Autorizzato Piscine Laghetto). I dati anagrafici e recapiti telefonici sono reperibili nella sezione "Punti Vendita" del sito internet [www.piscinelaghetto.com](http://www.piscinelaghetto.com)

**6.2** Per ricevere assistenza dovrà essere fornita una copia del documento fiscale o di consegna rilasciato dal Rivenditore Autorizzato Piscine Laghetto (Venditore) presso cui il consumatore ha acquistato il prodotto. Ogni richiesta di assistenza non accompagnata da tali documenti potrà essere gestita solo come "fuori garanzia".

**6.3** Gli interventi effettuati durante la durata della presente garanzia, come indicate al punto 4 (durata) non daranno luogo ad ulteriori prolungamenti della stessa sulle parti sostituite e/o riparate.

**6.4** L'intervento del Rivenditore Autorizzato Piscine Laghetto, il ritiro del prodotto, le sue riparazioni e la sua eventuale sostituzione verranno eseguiti, entro limiti di tempo compatibili con le esigenze organizzative dello stesso, da tecnici autorizzati e competenti, su richiesta dell'acquirente e senza arrecare notevoli inconvenienti al medesimo. Le riparazioni o le sostituzioni effettuate durante la durata della garanzia non daranno comunque luogo a prolungamenti o rinnovi della stessa.

## 7. ASSISTENZA IN GARANZIA - ONERI AGGIUNTIVI

- 7.1** L'assistenza in garanzia è subordinata all'accertamento, da parte di Laghetto tramite i propri Distributori Esclusivi, Rivenditori e/o Centri di assistenza tecnica autorizzati, che le non conformità o i difetti del prodotto denunciati dal consumatore siano coperti dalla garanzia e che il malfunzionamento denunciato non dipenda da un utilizzo non conforme da parte del consumatore stesso.
- 7.2** Laghetto, qualora accerti che il prodotto sia affetto da una non conformità o da difetti, provvederà, attraverso il Rivenditore o il Centro di assistenza tecnica autorizzato più vicino, nella modalità che riterrà più opportuna, a ripristinare la conformità del prodotto e/o ad eliminare i difetti presenti sullo stesso.
- 7.3** Per i primi due anni dalla consegna del prodotto, la garanzia viene prestata senza costi per il consumatore. Dopo i primi due anni e sino alla durata indicata nel punto 4 di questo certificato, Laghetto continuerà a fornire senza spese i soli materiali necessari per la riparazione e/o ripristino del prodotto giudicati difettosi, con eccezione pertanto dei costi di manodopera necessari (spese di viaggio e ore di lavoro) che rimangono a carico del cliente consumatore.
- 7.4** Qualora il prodotto sia stato installato in un luogo non facilmente accessibile ovvero unitamente a materiali rari e/o di pregio, saranno a carico del consumatore le spese, a titolo esemplificativo, di rimozione e ricollocazione del prodotto nel luogo in cui lo stesso è stato installato, oltre al costo di ripristino dei materiali rari e/o di pregio.

## 8. RESPONSABILITÀ PER DANNI

Laghetto declina ogni responsabilità per eventuali danni che possano, direttamente o indirettamente, derivare a persone, ad animali domestici e/o a cose in conseguenza della mancata osservanza di tutte le prescrizioni indicate nella documentazione relativa al prodotto, in modo particolare nelle avvertenze in tema di montaggio, installazione, utilizzo e manutenzione e/o in conseguenza di un utilizzo del prodotto non conforme alla diligenza richiesta dalla natura dello stesso.

## 9. LEGGE APPLICABILE - FORO COMPETENTE

La garanzia è disciplinata dalla legge italiana e per qualsiasi controversia ad essa relativa sarà esclusivamente competente il tribunale di Cremona (Italia).

## INDEX

<i>POOL LINER</i>	<i>pag. 33</i>
<i>GROUND PREPARATION</i>	<i>pag. 39</i>
<i>ASSEMBLY</i>	<i>pag. 40</i>
<i>FILLING AND MAINTENANCE</i>	<i>pag. 44</i>
<i>WATER TREATMENT USING CHEMICALS</i>	<i>pag. 47</i>
<i>PISCINE LAGHETTO GUARANTEE CERTIFICATE</i>	<i>pag. 54</i>



---

## LAGHETTO POOL LINER

---

*Dear Customer,*

- ▶ **Your Laghetto pool liner is made in one piece of a PVC coated polyester membrane.**
  
- ▶ **This high quality membrane has been developed for more than 40 year and don't require any particular maintenance. At the first filling with water, during the first weeks, it might happen to notice some sweating on the surface of the liner. This is a normal characteristic and doesn't effect the strenght and the durability of the liner and is not intended as a defect. Therefore, it does not give right to claims for replacement under warranty of the material itself. Let the wet spots dry naturally, dont wipe them. This phenomenon will disappear in few days.**
  
- ▶ **In particular environmental conditions, resistant moulds can form on the pool liner. These do not affect the durability or robustness of the material, do not in any way affect its use, do not represent a defect, therefore do not give rise to any claim for replacement under warranty.**
  
- ▶ **The pool liner may change its original colour over time due to its ageing, prolonged exposure to sunlight and/or weather and the continuous use of chemical treatment and/or cleaning products. This phenomenon does not affect the structural seal of the product, does not affect its use in any way, and therefore does not entitle to any request for replacement under warranty.**

# ATTENTION



**BEFORE ASSEMBLING AND USING THIS PRODUCT CAREFULLY READ THE INSTRUCTION MANUAL AND KEEP IT FOR FUTURE REFERENCE.**

- Children must be constantly watched by an adult when the product is in use.
- To prevent any accident, always keep children under control.
- Diving or jumping is strictly forbidden: water is too shallow. Permanent injury or death can result!
- To prevent entrapment or drowning do not swim through, behind or around the ladder.
- Always check the steps solidity before climbing the ladder.
- Regularly check all accessible surfaces and the integrity of the pool's structural parts to avoid injury or damage.
- Never obstruct the opening of the skimmer with the pump switched on.
- Never introduce your hand or arm in the skimmer while the pump is on.
- **DON'T SIT ON IT OR PUT ANY OBJECT (BALL OR FLOATING ITEMS) TO AVOID PERSONAL INJURY OR DAMAGES TO THE FILTRATION SYSTEM.**
- The filtering system must be connected to a 220V grounded socket.
- The filtering system pump and its power supply must be placed at a distance of at least 3,5 metres from the pool.  
Do not install other electrical components (e.g. lights, telephones, radios, audio/video devices) within 3.5 metres of the pool.
- Any misuse of the product which does not conform to the instructions in this manual will void the warranty.
- The manual has to be filled in any part concerning the product warranty.
- The warranty form is valid for customers in Italy, check for additional forms if you are outside Italy.



**SAVE THE MANUAL.**

- **It is mandatory that both the installer/maintenance technician and the consumer/user read this manual in its entirety before using the product.**
- Warning: there is a danger of slipping and/or falling from your pool and/or its surroundings. Always bear in mind that wet surfaces are very slippery, so care must be taken when entering and leaving the pool.
- Keep the water in your pool clean and properly treated with recommended chemicals. Water chemistry levels should be kept within the ideal range to prevent irritation to the skin and eyes of users.
- The electrical installation must be carried out by professional personnel qualified in electrical installations.
- Do not operate the device without water.
- NEVER touch the device while it is running with a wet body or wet hands.
- Whenever it is necessary to handle the device, it must be unplugged from the power outlet.
- Make sure that the ground is dry before touching the electrical appliance.
- Do not place the device in a place where it can get wet, as this can cause electric shocks.
- Do not allow children or adults to lean on or sit on the device.

## IMPORTANT



- Before carrying out any work on the mini-pool, be sure to have disconnected the power supply.
- The power supply must always be protected by a high sensitivity differential switch. 30 mA
- In any case always avoid coming into contact with the electrical voltage; for this reason never access the electrical components when wet and have all maintenance operations carried out only by qualified personnel.
- Any modification that is intended to be made to the equipment and systems requires the authorisation of the manufacturer. The manufacturer is exempted from any responsibility for damage caused by the use of non-original and unauthorised spare parts or accessories.
- The user must ensure that assembly and maintenance work is only carried out by authorised and qualified personnel.
- Installation of the minipool must always be carried out according to the regulations in force in each individual country, especially those concerning electrical safety.

- This mini-pool can cause a risk of flooding, so it must be installed in an area designed for draining of the water that could exit the pool at any point around it due to:
  - › excessive filling
  - › splashes caused by the movement of users in the pool;
  - › emptying operations;
  - › the possibility of accidental hydraulic leaks from the mini-pool;
  - › the minipool must also be installed in a dry place that is not subject to flooding.
  
- The minipool must be installed in a space that allows easy access to all its components.
- Safety in operation of the minipool is only guaranteed if all the warnings provided in the assembly instructions and in this use and maintenance manual are respected.
- Regularly check all the accessible surfaces and the integrity of the pool's structural parts to avoid injury or damage.

### **SAVE THESE INSTRUCTIONS TO CONSULT THEM AT ANY TIME**

For any question concerning the products use do not hesitate to contact your dealer.

# ATTENTION

**Read carefully and follow all the information in this user manual before installing and using the pool. These safety warnings, instructions, and guidelines address some common risks linked to aquatic recreational activities, but they cannot account for all risks and hazards. Always proceed with caution and common sense when enjoying water activities. Please retain this information for future use.**

## **Safety of non-swimmers**

- Inexperienced swimmers and non-swimmers must be supervised at all times by a competent adult (please remember that children under five years of age run the highest risk of drowning);
- Designate an adult to supervise the pool each time it is used;
- Inexperienced swimmers or non-swimmers must wear individual swim aids when using the pool;
- When the pool is not in use or is not supervised, remove all toys from the pool and the surrounding ground to avoid attracting children to the pool.

## **Safety devices**

- It is recommended to install a barrier (and to secure all doors and windows where applicable) to prevent unauthorised access to the pool;
- Barriers, pool covers, pool alarms, or similar safety devices are useful aids, but are no substitute for constant supervision by a competent adult.

## **Safety equipment**

- Keep the rescue equipment (e.g. a lifebuoy) next to the pool;
- Keep a working phone and a list of emergency phone numbers next to the pool.

## **Ensuring a safe use of the pool**

- Encourage all users, especially children, to learn to swim;
- Learn basic first aid techniques (cardiopulmonary resuscitation - CPR) and update this knowledge regularly. This can make a difference when saving a life in an emergency;
- Instruct all users of the pool, including children, on what to do in an emergency;
- Never dive into a shallow body of water. This can lead to serious injury or death;
- Do not use the pool when drinking alcohol or taking medication that may impair your ability to use the pool safely;

- Swimming pool covers must be removed completely from the water surface before entering the pool;
- Protect pool occupants from water-related diseases by treating the pool water regularly and by observing good hygiene practices. Refer to the water treatment guidelines in the user manual;
- Store chemicals (e.g. water treatment, cleaning or disinfection products) out of the reach of children;
- Use the signs as outlined below;

**Signs must be displayed in a prominent position within 2 m of the pool.**



**Wear individual swim aids**



**Ensuring a safe access to the pool**

- To prevent children from drowning, make sure that the access to the pool is safe by installing a protective device.
- Protective devices ensuring a safe access to the pool can be fences, barriers, etc.

---

## GROUND PREPARATION

---

**The ground underneath your LAGHETTO swimming pool must be as follows:**

- ▶ The surface where to assemble the pool must be smooth and flat with no rough or edgy points.
- ▶ The selected place must be wide and long enough to accommodate the chosen pool (check for pool overall size on our literature) - see page 4
- ▶ It must be compact enough to withstand the weight of the water (see each model depth for an estimation) and the pressure of structure (rectangular models mostly) 1000 Kg. for the CLASSIC / POP / CRYSTAL POP models.
- ▶ If the ground is not paved (lawn, earth or sand) you must place our foot supports, under each leg support.

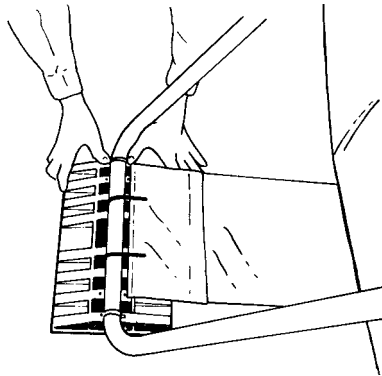

- ▶ Consult your local building code for any applicable installation requirements.

# POP! CRYSTAL POP!

## Classic

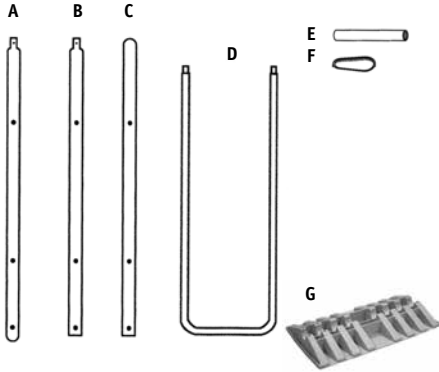

MODEL	A	B	C	D	E	F	G
CLASSIC 24 POP 24 - CRYSTAL P. 24	4	2	4	10	10	22	10
CLASSIC 25 POP 25 - CRYSTAL P. 25	4	4	4	12	12	24	12
CLASSIC 26 POP 26	4	6	4	14	14	28	14
CLASSIC 27 POP 27	4	8	4	16	16	32	16
POP 45	4	6	4	14	14	28	14
POP 46	4	8	4	16	16	32	16
CLASSIC 47 POP 47	4	10	4	18	18	36	18
POP 49	4	12	4	20	20	40	20
POP 510	4	16	4	24	24	48	24
POP 511	4	18	4	26	26	52	26
POP 612	4	22	4	30	30	60	30

## POOL ASSEMBLY

1. Unfold the pool and lay it out carefully on the selected area removing as many folds as possible.  
The holes for the Skimmer are in the right hand corner of a short side.

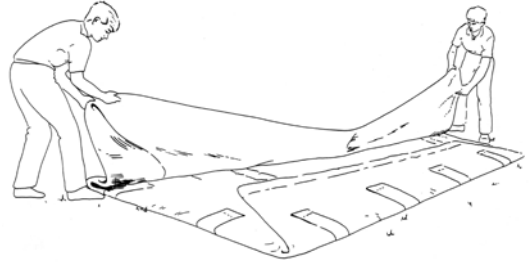
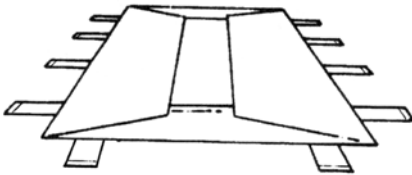

2. Assemble the wall fittings as in the draw below.

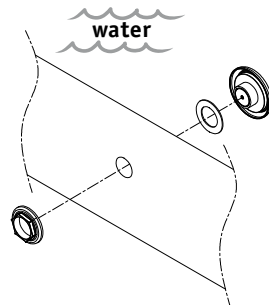
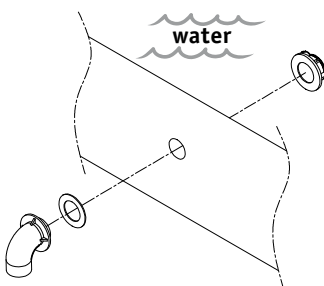



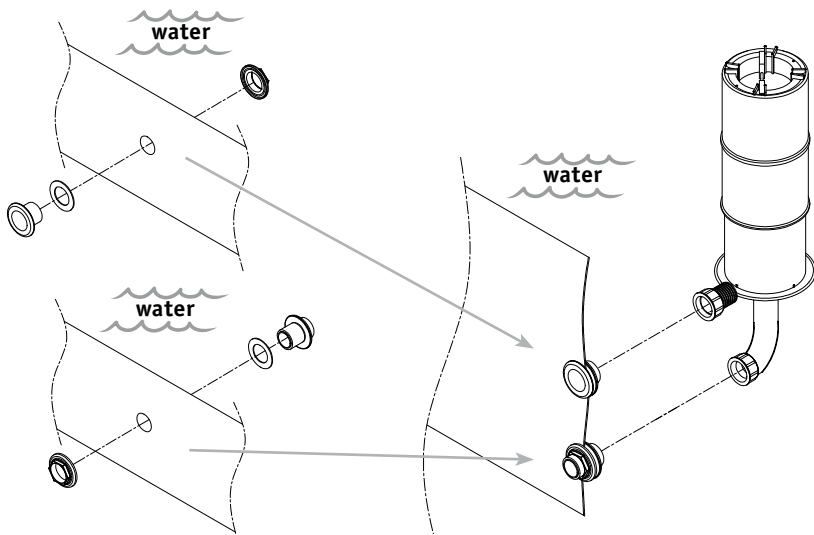

3. Assemble the top tube, starting with 1 pole **A**, as many poles **B** as necessary to make up the length (following the plan) and ending with 1 pole **C**. Insert the poles into the upper pocket through the special slots (the two long sides first and then the two short ones) matching the holes of the border poles with the holes of the white PVC pocket. To make it easier to slide the poles into the pocket, we recommend sprinkling them with talcum powder. **NB. LAY FLAT THE WHOLE UPPER POCKET BEFORE TO SLIDE THE TOP TUBE IN.** Prepare "V" poles **D** threading two stainless steel rings **F** in each one. We suggest to enlarge slightly all the "V" poles before sliding them into the webbing pool straps.

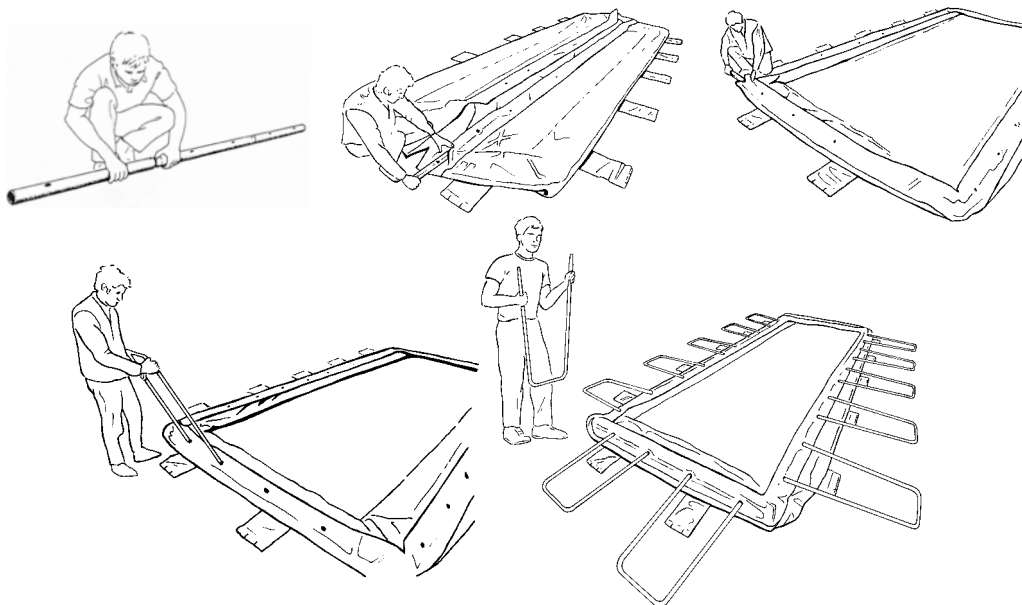

- Starting from the four corners, thread steel pins **E** through foot straps and through stainless steel rings **F** of each “V” **D** pole (it is easier to do this operation if one person is inside the pool lifting a corner from a “V” pole **D** while another thread the steel pin **E** through foot strap).

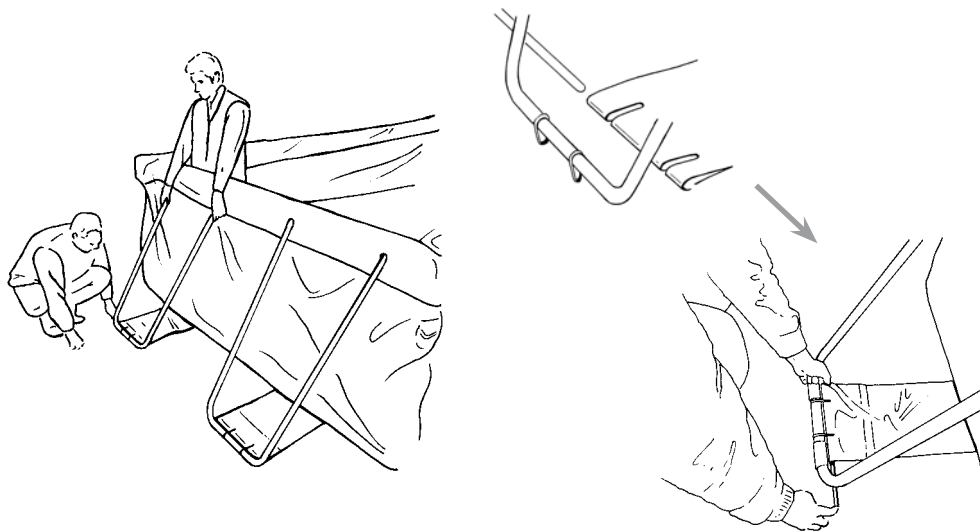

- When all the steel pins **E** are placed, while still inside of the pool, attach the Skimmer for the filtration system (*see filtration instructions*).

- Smooth out the bottom to remove any fold by gently pulling the webbing straps of the pool supports (**never pull the poles!**).

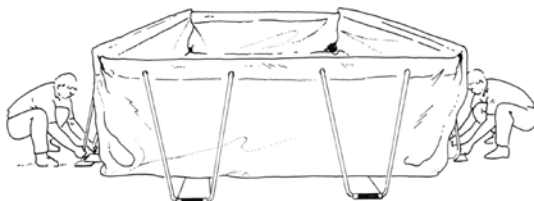

- Join up the pool / filtration system connection hoses.

8. Place the Laghetto foot blocks G.

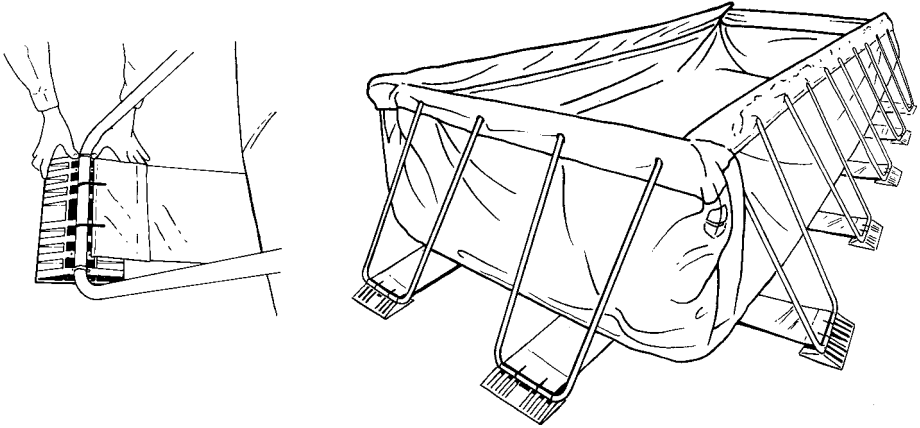

9. Check that all “V” poles D are completely inserted into the border and keep doing it while the pool is filling with water.

10. Start filling up the pool and when there are 3-5 cm. of water covering the floor you will be able to gently pull out any remaining creases, by pulling on the webbing straps of the pool supports.

11. Complete the filling of the pool until the water has reached at least the middle of the inside white border.

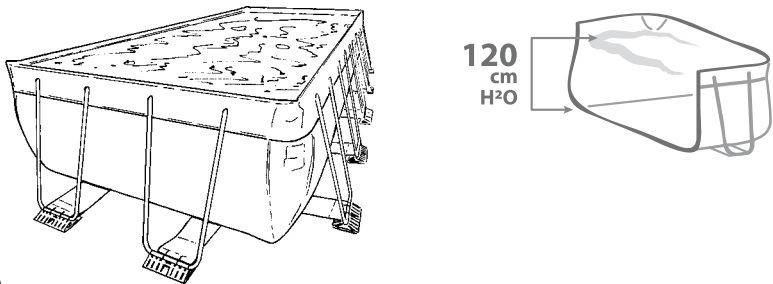

**WARNING:**

When the pool is full it is not possible to pull the webbing straps of the supports to remove any creases in the bottom or move the legs if they are in the wrong position; the strain would damage the straps (remember always the huge weight of the water). In this case you must always empty out the pool first to make any adjustments.

## FILLING AND MAINTENANCE

### POOL FILLING AND NOTICE

**1. The pool must be filled possibly with clean water.**

At the beginning of the filling phase (in the rectangular models) when the sides are not sustained by the water pressure, the pool structure will be folded in at the corners; we recommend placing a piece of cardboard at the corners between the folded sides to avoid scuffing the contact points.



The water level (in all models) must be kept between 10 and 5 cm. below the top rail of the pool in order that the water circulates efficiently. When the pool is full you can start up the filtration system.

**2. Chlorine must be always poured into the skimmer with the pump switched on in order to avoid that parts of solide chlorine get in contact with the sidewalls or with the bottom of the pool.**

**The contact between chlorine and the liner will cause a fading of the liner colour, but it will not weaken the structure.**

So you have to pay attention while pouring the chemicals into the skimmer.

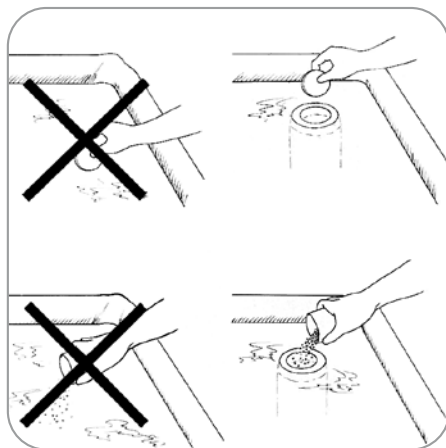

**CHOLINE VAPOUR ARE DANGEROUS, BE CAREFULL AND AVOID TO BREATH THEM!**

**3. When you intend to shut the filtration system off for a long period we recommend to remove any undissolved residue of chlorine from the skimmer. While dissolving slowly, chlorine would fall over to the bottom of the skimmer with the above-mentioned effects.**

## WINTERIZING YOUR LAGHETTO

1. The pool can't be winterised if the water isn't completely clean. These are the procedures for a proper winterizing.
2. One or two days before covering the pool you must proceed to the "winterizing treatment"
3. The chlorine must be always poured into the skimmers with the pump switched on.
4. During this phase let the filters run 24 hours/day.
5. Lower the water level under the white border.
6. When you close the pool, switch off the filtration system, disconnect and remove it from the pool. If you have filters with fixed skimmers you must remove the floating head, empty the skimmer from the filters, take away the external pipes and the pump and close the inlet and suction fittings with their caps. When possible, remove the whole skimmer from the pool. We recommend drying completely the pumps and put them in a sheltered, dry and airy place till next summer.
7. Once removed the filtration system cover the pool with the dedicated Laghetto® winter cover.

## DISASSEMBLY YOUR LAGHETTO

The pool should be disassembled with the water is still clean.  
These are the procedures for a proper disassembly:

1. Remove the filtration system with the Skimmer and the wall fittings as above described.
2. Empty the pool siphoning the water with the vacuum pipe, unscrewing the wall suction fitting on the bottom; otherwise using a submerged pump.

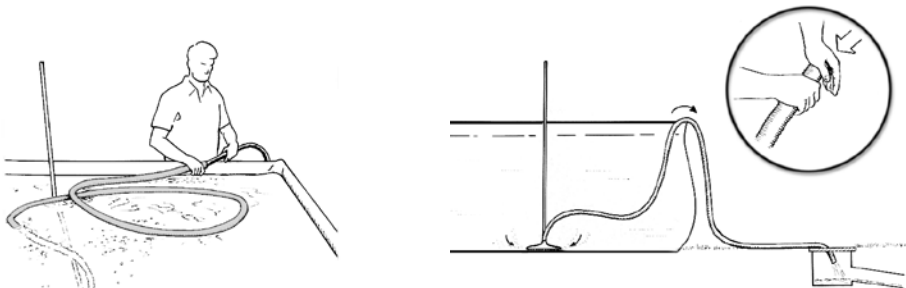

3. Disassemble the structural parts: first the feet pins, then the “V” poles of the same feet, then the top rail tubes.
4. The remaining water can be drained as shown in the picture.
5. Dry each structural parts and put it back into their boxes.
6. **MAKE SURE TO DRY COMPLETELY THE LINER AFTER CLEANING AND TO DRY CAREFULLY ALSO THE TOP TUBES SLOT OF THE LINER USING AN AIR BLOWER.** (See “pool cleaning”).
7. Fold the pool and store it into his bag in a sheltered place.

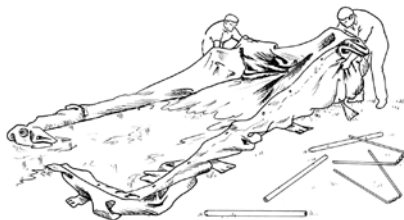

## CLEANING YOUR LAGHETTO

As to the pool cleaning we recommend to use specific degreasing or descaling products for PVC coatings.

If there are greyish calcareous encrustations, you'd better use watered down acid, handled with care, or specific decalcifier products for pool liner.

Always rinse abundantly.

The cleaned liner doesn't need to be sprinkled with talcum powder as it doesn't ooze any substance, like the rubber, and it doesn't stick.

Make sure the liner is completely dry before folding it.



## WARNING

**Avoid the use of thinners during the cleaning.**

**If you have any doubts or unexpected difficulties please call our LAGHETTO assistance at our distributor.**

**If you tamper modify Laghetto materials and equipment without any written authorization, your warranty will decay.**

# WATER TREATMENT USING CHEMICALS

## DEPURATION

The ideal values for a hygienic and comfortable use of the pool are the following:

**VALUE OF CHLORINE MORE THAN 1 PPM**



**VALUE OF PH BETWEEN 7.2 AND 7.4**

Keeping the ideal values of chlorine is essential for conservation and water hygiene. It prevents the born of algae and the proliferation of any type of pollution of nature organic in the pool.

Please examine with a special tester the concentration of chlorine in the pool at intervals of 1-2 days maximum to restore what consumed.

**Table 1 (DOSE OF CHLORINE)** shows the **amount of chlorine to be introduced in the pool to increase by one unit the value measured by your tester.**  
(drops, tablets or electronic tester)

**Table 2** shows the **doses of PH to be placed in the pool to decrease a 0.2 value of the pH measured by your tester.**

The introduction of chlorine based products in the pool should always be through the floating head of the skimmer with the pump switched on, this to prevent concentrated doses of solid product to be in contact with the walls or the bottom of the liner.





## WARNING

**The direct contact between the pool liner and concentrated chlorine products might result in some bleaching, that in any case will not cause weakening to the structure.**

It must therefore pay close attention when you put the products in the skimmer, to avoid them to fall accidentally on the bottom of the pool liner. In this case immediately brush the bottom with the vacuum cleaner.

When you are planning to turn off the filtration system for a long period, please remove from any residual of chlorine in the skimmer, otherwise the slowly dissolving chlorine should be deposited in high concentrations at the bottom of the Skimmer with all the effects described above.

**Always remove chlorine tablets from the skimmer when the filtration system is not switched on.**

---

**Regardless of the normal use, there are some cases where you need to dose a higher quantity of chlorine:**

- **Initial treatment;**
  - **Shock treatment;**
  - **Winterizing.**
- 

## INITIAL TREATMENT

**After the pool filling, with the filtration system switched on, proceed with the initial chlorination.**

The chlorine dose to be used for this operation is shown in **Table 3** (INITIAL TREATMENT / SHOCK).

Recommended product for this operation: 56% Granular Chlorine.

In the following days, if necessary, please set the correct values of pH of the water as from **table 2** (PH DOSES).

The ideal value of the PH of your water is between 7.2 and 7.4



## SHOCK TREATMENT

During the pool season (usually in mid-July, early August) is recommended to proceed to a shock treatment, very similar to the initial one, to put the water in a condition to withstand the stresses of an intense use.

The treatment must be carried out in any case, even if the values reported by your tester are close to the ideals.

## WINTERIZING

**In order to keep your pool assembled and filled with water during the winter season, before covering it with a special pool cover, enter a strong dose of granular chlorine, as always inside the slimmer, with the pump turned on, the day before the closure.**

It should also be poured directly into the water a certain dose of wintering product. See **TABLE 4 (WINTERIZING)**.

**In the second day of treatment, with products already mixed, you can turn off the pump and proceed with the closing of the pool, using the winter cover.**

It is recommended during the winter season, in a very sunny day, to uncover the pool and let the accumulated moisture evaporate.



**ALWAYS KEEP CHEMICALS AWAY  
OF CHILDREN !!!**

---

**TABLE 1**

**Quantity of chlorine to be introduced into the pool to increase the value measured by your tester by one unit.**

## CHLORINE

POOL MODEL	POOL VOLUME	GRANULAR QTY
<b>CLASSIC - 24</b>	13,5 mc	<b>30 gr</b>
<b>CLASSIC - 25</b>	17 mc	<b>35 gr</b>
<b>CLASSIC - 26</b>	21,5 mc	<b>45 gr</b>
<b>CLASSIC - 27</b>	25 mc	<b>50 gr</b>
<b>CLASSIC - 47</b>	36 mc	<b>75 gr</b>
<b>POP - 24</b>	13,5 mc	<b>30 gr</b>
<b>POP - 25</b>	17 mc	<b>35 gr</b>
<b>POP - 26</b>	21,5 mc	<b>45 gr</b>
<b>POP - 27</b>	25 mc	<b>50 gr</b>
<b>POP - 45</b>	24,5 mc	<b>50 gr</b>
<b>POP - 46</b>	30,5 mc	<b>65 gr</b>
<b>POP - 47</b>	36 mc	<b>75 gr</b>
<b>POP - 49</b>	41,5 mc	<b>85 gr</b>
<b>POP - 510</b>	62,5 mc	<b>125 gr</b>
<b>POP - 511</b>	70 mc	<b>140 gr</b>
<b>POP - 612</b>	96,5 mc	<b>195 gr</b>
<b>CRYSTAL POP - 24</b>	13,5 mc	<b>30 gr</b>
<b>CRYSTAL POP - 25</b>	17 mc	<b>35 gr</b>

**TABLE 2**

**PH- quantity to be introduced into the pool to decrease the value measured by your tester by one unit.**

## PH MINUS

POOL MODEL	POOL VOLUME	PH- QTY
<b>CLASSIC - 24</b>	13,5 mc	<b>210 gr</b>
<b>CLASSIC - 25</b>	17 mc	<b>260 gr</b>
<b>CLASSIC - 26</b>	21,5 mc	<b>330 gr</b>
<b>CLASSIC - 27</b>	25 mc	<b>380 gr</b>
<b>CLASSIC - 47</b>	36 mc	<b>540 gr</b>
<b>POP - 24</b>	13,5 mc	<b>210 gr</b>
<b>POP - 25</b>	17 mc	<b>260 gr</b>
<b>POP - 26</b>	21,5 mc	<b>330 gr</b>
<b>POP - 27</b>	25 mc	<b>380 gr</b>
<b>POP - 45</b>	24,5 mc	<b>370 gr</b>
<b>POP - 46</b>	30,5 mc	<b>460 gr</b>
<b>POP - 47</b>	36 mc	<b>540 gr</b>
<b>POP - 49</b>	41,5 mc	<b>630 gr</b>
<b>POP - 510</b>	62,5 mc	<b>940 gr</b>
<b>POP - 511</b>	70 mc	<b>1.050 gr</b>
<b>POP - 612</b>	96,5 mc	<b>1.450 gr</b>
<b>CRYSTAL POP - 24</b>	13,5 mc	<b>210 gr</b>
<b>CRYSTAL POP - 25</b>	17 mc	<b>260 gr</b>

**TABLE 3****Quantity of 56% granular dichlorine to be introduced for treatment.****INITIAL/SHOCK TREATMENT**

<b>POOL MODEL</b>	<b>POOL VOLUME</b>	<b>GRANULAR QTY</b>
<b>CLASSIC - 24</b>	13,5 mc	<b>210 gr</b>
<b>CLASSIC - 25</b>	17 mc	<b>260 gr</b>
<b>CLASSIC - 26</b>	21,5 mc	<b>330 gr</b>
<b>CLASSIC - 27</b>	25 mc	<b>380 gr</b>
<b>CLASSIC - 47</b>	36 mc	<b>540 gr</b>
<b>POP - 24</b>	13,5 mc	<b>210 gr</b>
<b>POP - 25</b>	17 mc	<b>260 gr</b>
<b>POP - 26</b>	21,5 mc	<b>330 gr</b>
<b>POP - 27</b>	25 mc	<b>380 gr</b>
<b>POP - 45</b>	24,5 mc	<b>370 gr</b>
<b>POP - 46</b>	30,5 mc	<b>460 gr</b>
<b>POP - 47</b>	36 mc	<b>540 gr</b>
<b>POP - 49</b>	41,5 mc	<b>630 gr</b>
<b>POP - 510</b>	62,5 mc	<b>940 gr</b>
<b>POP - 511</b>	70 mc	<b>1.050 gr</b>
<b>POP - 612</b>	96,5 mc	<b>1.450 gr</b>
<b>CRYSTAL POP - 24</b>	13,5 mc	<b>210 gr</b>
<b>CRYSTAL POP - 25</b>	17 mc	<b>260 gr</b>

**TABLE 4**

**Quantity of 56% granular dichlorine and over-wintering agent to be introduced per treatment. Note: always check the manufacturer's recommended quantity of the winterizing product used according to the m<sup>3</sup> of the pool.**

## WINTERIZING

POOL MODEL	GRANULAR QTY	WINTERIZING QTY
<b>CLASSIC - 24</b>	210 gr	<b>1,5 Lt</b>
<b>CLASSIC - 25</b>	260 gr	<b>2 Lt</b>
<b>CLASSIC - 26</b>	330 gr	<b>2 Lt</b>
<b>CLASSIC - 27</b>	380 gr	<b>2,5 Lt</b>
<b>CLASSIC - 47</b>	540 gr	<b>3,5 Lt</b>
<b>POP - 24</b>	210 gr	<b>1,5 Lt</b>
<b>POP - 25</b>	260 gr	<b>2 Lt</b>
<b>POP - 26</b>	330 gr	<b>2 Lt</b>
<b>POP - 27</b>	380 gr	<b>2,5 Lt</b>
<b>POP - 45</b>	370 gr	<b>2,5 Lt</b>
<b>POP - 46</b>	460 gr	<b>3 Lt</b>
<b>POP - 47</b>	540 gr	<b>3,5 Lt</b>
<b>POP - 49</b>	630 gr	<b>4 Lt</b>
<b>POP - 510</b>	940 gr	<b>6 Lt</b>
<b>POP - 511</b>	1.050 gr	<b>6,5 Lt</b>
<b>POP - 612</b>	1.450 gr	<b>9 Lt</b>
<b>CRYSTAL POP - 24</b>	210 gr	<b>1,5 Lt</b>
<b>CRYSTAL POP - 25</b>	260 gr	<b>2 Lt</b>

---

# PISCINE LAGHETTO GUARANTEE CERTIFICATE

---

**AGRISILOS SRL with registered office in Vescovato (Cr), Ex. S.s. Padana Inferiore 11/C – Italy, hereinafter “LAGHETTO”, has always sought a trusting relationship with consumers who purchase its products who, in addition to their statutory rights pursuant to the laws in force in their Country of residence, which nonetheless remain unprejudiced, may also exercise the rights acknowledged in this guarantee certificate, hereinafter the “GUARANTEE”.**

## 1. LAGHETTO GUARANTEE

- 1.1** LAGHETTO guarantees that the product under the brand “Piscine Laghetto”, hereinafter “PRODUCT”, to which this certificate refer to, is:
- a) conforms to the features described in the Company’s documentation;
  - b) devoid of defects in design, materials, manufacture and operation.
- 1.2** This guarantee is the only warranty issued by Laghetto. No other declaration or third-party representation may be deemed validly binding for Laghetto.

## 2. SCOPE OF APPLICATION OF THE GUARANTEE

- 2.1** The guarantee only applies if the product was purchased by a private individual end-customer directly from an authorized Laghetto Dealer for domestic use only, hereinafter the “CONSUMER”, and excludes any commercial or professional use. The guarantee is exclusively issued by Laghetto in favor of the consumer and it cannot be transferred or sold to third parts.
- 2.2** The guarantee is only valid for products installed in the same Country or State in which they were purchased.

## 3. GUARANTEE SUBJECT

- 3.1** This guarantee is valid within the normal and correct use of the product, as well as requires an installation made by specialized and certified personnel for Playa, Dolcevita and Divina products, or in accordance with the assembly instructions provided with Pop or Classic pools.
- 3.2** It applies and covers exclusively the original components produced by Laghetto: pool liner, metallic structure and all the other original parts included in the pool kit. The guarantee only covers the supply of materials in substitution of those found to be defective.
- 3.3** The warranty does not cover consumables and/or parts subject to normal wear and tear (f.i.: cartridge filters).

## 4. GUARANTEE DURATION

- 4.1** The guarantee period is **5 YEARS (FIVE)** on the liner and metallic frame of Playa, Dolcevita, Divina and Pop pools, **3 YEARS (THREE)** on the liner and metallic frame of the Classic and Crystal Pop models, **2 YEARS (TWO)** in all the other original parts included in the pool kit.

- 4.2** The 3 or 5 YEARS guarantee on the liner and metallic structure does not apply if a salt electrolysis system is installed on the Dolcevita, Divina, Pop, Crystal Pop or Classic product. In this case the warranty period offered is 2 years. On the Playa product, the installation of a salt electrolysis system and/or any other type of filtration/disinfection system different from the original one supplied by Laghetto, automatically invalidates the warranty provided by the manufacturer.
- 4.3** The warranty beyond the second year on the Playa, Divina and Dolcevita pools is not extended as above (point 4.1) if the product has not been installed by specialized personnel and / or personnel certified by Piscine Laghetto.
- 4.4** The guarantee period, for the different durations mentioned above, starts from the date of purchase of the product, proven by a regular invoice.

## 5. EXCEPTION AND INAPPLICABILITY OF THE GUARANTEE

**5.1** The following situations are expressly not covered by the guarantee:

- a) second-hand products and/or ex-display products;
- b) costs arising from the works necessary for restoring and/or repairing the product.
- c) any transport costs for the product to be repaired and/or replaced as well as any repair personnel expenses, in every place.

**5.2** Guarantee does not apply in all cases where the defect is not directly attributable to Laghetto and, in particular, in all cases where the defect has been caused by:

- a) damage and/or breakages incurred during **transportation** and/or installation (scratches, dents, etc.);
- b) **incorrect assembly and/or installation** or not performed in accordance with the instructions provided by Laghetto in the relevant installation manuals;
- c) **incorrect or improper use or use not in accordance with the instructions provided** by Laghetto in the relevant use and maintenance manuals, or for purposes different than normal domestic use;
- d) normal wear and tear due to **use or non-use** of the product;
- e) problems due to **dirt, limescale, scratches or abrasions**, which have arisen during the use of product or due to direct exposure to atmospheric agents (direct sunlight, excessive heat, etc.), or caused by unsuitable cleaning products;
- f) lack of or insufficient or improper **maintenance**, or maintenance not carried out in accordance with the instructions provided by Laghetto in the relevant manual and/or with the diligence required by the nature of the product;
- g) **inadequate and unsuitable use of the product**, a deterioration of the product due to negligence, a wear and tear of parts due to the presence of limestone, without the due precautions, can't determine the sending requests of spare parts for product recovery under warranty;
- h) any damage caused to product from **frost or the inappropriate use of chemicals** are excluded from this guarantee;
- i) charges due to the **emptying, filling and chemical treatment of water** are never covered by this guarantee;
- l) other causes that are not ascribable to Laghetto such as, for example, **repairs or modifications directly made by the consumer or third parts**, tampering, chemical or physical aggression, knocks, vandalism, misuse, etc.

m) the possible formation of **molds**, more or less persistent, on the pool liner due to the particular positioning of the product, atmospheric conditions, lack of maintenance, non-compliance with the operating and maintenance instructions, are not covered from the guarantee;

n) this guarantee will not be valid if **non-original parts & accessories** are installed with the product.

**5.3** The following situations are not expressly to be considered as defects and therefore do not give rise to a claim for replacement:

a) temporary phenomena of **exudation of the pool liner (dripping)**, which can be seen in particular at first filling and in the first weeks of use of the product.

b) **variations in the original color of the liner** due to its natural ageing, prolonged exposure to sunlight and/or weather and the continuous use of chemical treatment and/or cleaning products.

c) **oxidation of metal parts** due to lack of or insufficient maintenance or maintenance not carried out in accordance with the instructions of Piscine Laghetto products and/or the diligence required by the nature of the product.

d) distinctive product features. All the **finishing parts** (for example: panels, edges, fabrics) are mainly handmade. In this sense, some imperfections in these parts are to be considered as an intrinsic and accepted characteristic of the product. They do not affect the intended use of the product.

**5.4** In order to correct evaluate the defect and to proceed to the eventuality repairing and/or replacing under warranty, is required by the consumer to provide with complete photographic and/or video documentation of the defect, in the state of use of the product itself.

## **6. ASSISTANCE REQUESTS UNDER THE GUARANTEE – EXPIRY**

**6.1** In order to be covered by the guarantee, the consumer shall have to report any product defects or faults by contacting an authorized Laghetto Dealer. Dealers information are listed in the Piscine Laghetto official Website: [www.piscinelaghetto.com](http://www.piscinelaghetto.com)

**6.2** To request assistance, a copy of the receipt or delivery document issued by the authorized Laghetto Dealer from whom the Consumer purchased the product must be provided. All assistance requests not accompanied by such documents may only be processed as “not under guarantee”.

**6.3** Interventions made during the term of this guarantee, as indicated in the point 4 (duration), will not result in a further extension of the guarantee on the replaced and/or repaired parts.

**6.4** The intervention made by the authorized Laghetto Dealer, product retrieval, repairs and Its possible replacement will be performed within time limits compatible with the repairer organizational needs, by authorized and competent technicians, upon consumer request and without causing considerable disadvantages to him. Replacements and repairing made during the guarantee period will not results as an extension or renewals of the guarantee duration.

## **7. ASSISTANCE UNDER GUARANTEE - ADDITIONAL COSTS**

**7.1** Assistance under warranty is subject to verification by Laghetto through its Exclusive Distributors, Dealers and/or Authorised Technical Assistance Centres that the non-conformities or defects in the product reported by the consumer are covered by the warranty and that the malfunction reported does not depend on improper use by the consumer.



- 7.2** Should Laghetto ascertain that the product indeed features a defect or fault, the Company shall, via the nearest authorized technical service centre & dealers and according to the methods deemed most appropriate, repair the product and eliminate any defects featured.
- 7.3** For the first two years from delivery of the product, the guarantee shall be provided at no cost to the consumer. After two years to the duration indicated in the point 4 of this certificate Laghetto shall continue to provide free of charge all materials necessary to repair the product with the exception of labour costs (travel expenses and man hours) which shall be paid by the consumer.
- 7.4** Should the product be installed in a poorly accessible location, or together with rare or valuable materials, the expenses, such as, for example, those incurred for the removal, transportation and repositioning of the product in its original point of installation, as well as the cost of repairing the rare and/or valuable materials, shall be payable by the Consumer.

## **8. DAMAGE LIABILITY**

Laghetto shall not be held responsible for any direct or indirect injury and damage to persons, pets and/or objects caused by failure to observe all the directions indicated in documentation relating to the product, especially warnings given in connection with assembly, installation, use and maintenance of the product itself, and/or following use of the product that does not comply with the diligence required by the nature of the same.

## **9. APPLICABLE LAW – COURT WITH JURISDICTION**

The Laghetto Guarantee is governed by Italian law and the court of Cremona (CR) in Italy shall have sole jurisdiction in the event of any dispute relating to it.

# SOMMAIRE

*CARACTERISTIQUES DE LA TOILE* *pag. 59*

*PREPARATION DE L'EMPLACEMENT DEDIE A LA PISCINE* *pag. 65*

*MONTAGE* *pag. 66*

*REPLISSAGE ET MAINTENANCE* *pag. 70*

*CONSEILS POUR LE TRAITEMENT DE L'EAU* *pag. 73*

*CERTIFICAT DE GARANTIE PISCINE LAGHETTO* *pag. 80*

---

## CARACTERISTIQUES DE LA TOILE

---

*Cher client,*

- ▶ La toile de votre piscine Laghetto est constituée d'une membrane en tissu polyester plus connue sous le nom de PVC armé.
  
- ▶ Au premier remplissage, et dans les premières semaines qui suivent, quelques suintements de la toile peuvent apparaître. C'est une réaction naturelle du matériau qui en aucun cas ne porte préjudice à la robustesse et à la longévité de la toile. Il ne s'agit pas non plus d'un défaut. Par conséquent, il ne donne pas droit à des demandes de remplacement au titre de la garantie du matériel lui-même. Il est conseillé de laisser sécher les gouttes sans essuyer, le phénomène disparaîtra au bout de quelques jours.
  
- ▶ Dans des conditions environnementales particulières, des moisissures résistantes peuvent se former sur la toile. Elles n'affectent pas la durabilité ou la robustesse du matériau, n'affectent en rien son utilisation, ne constituent pas un défaut et ne peuvent donc donner lieu à aucune demande de remplacement sous garantie.
  
- ▶ La toile de la piscine peut changer sa couleur d'origine au fil du temps en raison de son vieillissement, d'une exposition prolongée aux rayons du soleil et/ou aux intempéries et de l'utilisation continue de produits de traitement chimique et/ou de nettoyage. Ce phénomène n'affecte pas l'étanchéité structurelle du produit, n'affecte en rien son utilisation et ne donne donc droit à aucune demande de remplacement sous garantie.

# ATTENTION



**AVANT DE MONTER ET D'UTILISER LE PRODUIT LIRE ATTENTIVEMENT LES INSTRUCTIONS D'UTILISATION CONTENUES DANS CE MANUEL ET CONSERVER LE MANUEL POUR UNE UTILISATION FUTURE.**

- Les enfants doivent constamment être sous la surveillance d'un adulte responsable durant la baignade.
- Afin de prévenir un quelconque incident garder toujours un oeil sur les enfants!
- Il est formellement interdit de plonger ou sauter dans l'eau: la hauteur d'eau est insuffisante pour cela! Risques de blessures ou de décès!
- Il est fortement déconseillé de passer entre ou derrière les marches ou de nager autour de l'échelle afin d'éviter de rester coincé! Risques de noyade!
- Il est nécessaire de vérifier systématiquement l'état des marches avant de monter sur l'échelle.
- Vérifiez régulièrement toutes les surfaces accessibles et l'intégrité des parties structurelles de la piscine pour éviter les blessures ou les dommages.
- Il est interdit d'obstruer quel que soit le motif la bouche du skimmer en fonctionnement avec des objets car cela pourrait provoquer des dégâts au niveau de la filtration et nuire aux baigneurs.
- La filtration doit être branchée à une prise 220V reliée à un différentiel (mise à la terre).
- **ARRETER LA POMPE DURANT LA BAIGNADE.**
- La pompe du système de filtration et son alimentation doivent être placés à 3,50 mètres minimum de la piscine. N'installez pas d'autres composants électriques, par exemple des lumières, des téléphones, des radios, des appareils audio/vidéo, à moins de 3,5 mètres de la piscine.
- La garantie du produit est prise en compte **UNIQUEMENT** si les instructions d'utilisation indiquées sur ce manuel qui vous a automatiquement été fourni avec la piscine ont été respectées.
- La partie du manuel relative à la garantie du produit doit être remplie et conservée durant toute la période d'utilisation de celui-ci.



- **Il est obligatoire que l'installateur/le technicien de maintenance et le consommateur/utilisateur lisent ce manuel dans son intégralité avant d'utiliser le produit.**
- Attention : il existe un risque de glisser et/ou de tomber de votre piscine et/ou de ses abords. N'oubliez jamais que les surfaces mouillées sont très glissantes, il faut donc faire attention en entrant et en sortant de la piscine.
- Gardez l'eau de votre piscine propre et correctement traitée avec les produits chimiques recommandés. Les niveaux chimiques de l'eau doivent être maintenus dans la fourchette idéale pour éviter toute irritation de la peau et des yeux des utilisateurs.
- L'installation électrique doit être réalisée par un personnel professionnel qualifié dans les installations électriques.
- Ne faites pas fonctionner l'appareil sans eau.
- Ne touchez JAMAIS l'appareil en marche avec un corps ou des mains mouillés.
- Chaque fois qu'il est nécessaire de manipuler l'appareil, il faut le débrancher de la prise de courant.
- Assurez-vous que le sol est sec avant de toucher l'appareil électrique.
- Ne placez pas l'appareil dans un endroit où il peut être mouillé, car cela peut provoquer des décharges électriques.
- Ne laissez pas les enfants ou les adultes s'appuyer ou s'asseoir sur l'appareil.

## IMPORTANT



- Avant d'effectuer des travaux sur la mini-piscine, vérifiez que vous avez débranché l'alimentation électrique.
- L'alimentation doit toujours être protégée par un interrupteur différentiel de haute sensibilité. 30 mA
- Il faut absolument éviter tout contact avec la tension électrique, pour cette raison, n'accédez jamais aux composants électriques lorsque vous êtes mouillé et faites effectuer toutes les opérations de maintenance par du personnel qualifié.
- Toute modification que vous souhaitez apporter à l'équipement et aux systèmes nécessite l'autorisation du fabricant. Le fabricant est dégagé de toute responsabilité pour les dommages causés par l'utilisation de pièces de rechange ou d'accessoires non originaux et non autorisés.
- L'utilisateur doit s'assurer que les travaux de montage et de maintenance sont effectués exclusivement par du personnel autorisé et qualifié.
- L'installation de la mini-piscine doit toujours être effectuée conformément aux règles en vigueur dans chaque Pays, notamment en matière de sécurité électrique.

- Cette mini-piscine peut provoquer un risque d'inondation, elle doit donc être installée dans une zone prédisposée à l'évacuation de l'eau qui pourrait fuir tout autour du bassin à cause :
  - › d'un remplissage excessif ;
  - › de fuites, éclaboussures résultant du mouvement des utilisateurs dans le bassin ;
  - › d'opérations de vidange ;
  - › de possibilité de fuites d'eau accidentelles de la mini-piscine ;
  - › la mini-piscine doit également être installée dans un endroit sec, non sujet aux inondations.
  
- La mini-piscine doit être installée dans un espace permettant un accès facile à tous ses composants.
- La sécurité de la mini-piscine n'est garantie que si tous les avertissements donnés dans les instructions de montage et dans le présent manuel d'utilisation et de maintenance sont respectés.
- Vérifier régulièrement toutes les surfaces accessibles et l'intégrité des éléments structurels de la piscine pour éviter les blessures et les dommages.

## **CONSERVER CES INSTRUCTIONS POUR LES CONSULTER À TOUT MOMENT**

Pour tout complément d'information relatif à l'utilisation du produit n'hésitez pas à contacter votre revendeur.

# ATTENTION

**Lisez attentivement et suivez toutes les informations contenues dans ce manuel d'utilisation avant d'installer et d'utiliser la piscine. Ces avertissements de sécurité, instructions et lignes directrices traitent de certains risques courants des loisirs aquatiques, mais ils ne peuvent pas couvrir tous les risques et dangers. Faites toujours preuve de prudence et de bon sens lorsque vous pratiquez des activités aquatiques. Veuillez conserver ces informations pour une utilisation future.**

## **Sécurité des non-nageurs**

- Les nageurs inexpérimentés et les non-nageurs doivent être supervisés en tout temps par un adulte compétent (n'oubliez pas que les enfants de moins de cinq ans courent le plus grand risque de noyade);
- Désignez un adulte pour superviser la piscine chaque fois qu'elle est utilisée;
- les nageurs inexpérimentés et les non-nageurs doivent porter un équipement de protection individuelle lorsqu'ils utilisent la piscine;
- Lorsque la piscine n'est pas utilisée ou n'est pas surveillée, retirez tous les jouets de la piscine et du terrain environnant pour éviter d'attirer les enfants à la piscine.

## **Dispositifs de sécurité**

- Installez une barrière (et sécurisez toutes les portes et fenêtres si possible) pour empêcher l'accès non autorisé à la piscine;
- les barrières, couvertures de piscine, alarmes de piscine ou autres dispositifs de sécurité similaires sont des aides utiles, mais ne remplacent pas la surveillance continue par un adulte compétent.

## **Équipements de sécurité**

- L'équipement de sauvetage (par exemple une bouée de sauvetage) doit être gardé près de la piscine;
- Il est nécessaire de garder un téléphone fonctionnel et une liste de numéros de téléphone d'urgence à côté de la piscine.

## **Utilisation de la piscine en toute sécurité**

- Il est recommandé d'encourager tous les utilisateurs, en particulier les enfants, à apprendre à nager;
- Il est recommandé d'apprendre les techniques de premiers soins de base (réanimation cardiorespiratoire - RCR) et de mettre à jour régulièrement ces connaissances. Cela peut faire une différence lorsqu'il s'agit de sauver des vies en cas d'urgence;
- Il est recommandé d'enseigner à tous les utilisateurs de la piscine, y compris les enfants, ce qu'il faut faire en cas d'urgence;

- Il est formellement interdit de plonger dans un plan d'eau peu profond. Cela peut entraîner des blessures graves ou la mort;
- il est interdit d'utiliser la piscine lorsque vous consommez de l'alcool ou des médicaments qui pourraient nuire à votre capacité d'utiliser la piscine en toute sécurité;
- les couvertures de piscine doivent être retirées complètement de la surface de l'eau avant d'entrer dans la piscine;
- Il est nécessaire de protéger les occupants de la piscine contre les maladies liées à l'eau en traitant régulièrement l'eau de la piscine et en observant les bonnes pratiques d'hygiène. Référez vous aux directives de traitement de l'eau dans le manuel de l'utilisateur;
- les produits chimiques (p. ex. les produits de traitement de l'eau, de nettoyage ou de désinfection) doivent être entreposés hors de la portée des enfants;
- les panneaux doivent être utilisés comme indiqué ci-dessous;

**- les panneaux doivent être placés bien en vue à moins de 2 m de la piscine;**



**Il est recommandé de porter dispositifs de flottaison individuels.**



### **Sécurisation de l'accès à la piscine**

- Pour éviter que les enfants ne se noient, il est recommandé de sécuriser l'accès à la piscine avec un dispositif de protection;
- les dispositifs de protection pour sécuriser l'accès à la piscine peuvent être des clôtures, des barrières, etc.



## PREPARATION DE L'EMPLACEMENT DEDIE A LA PISCINE

L'emplacement dédié à votre piscine LAGHETTO® doit remplir les conditions suivantes:

- ▶ Etre **nivelé, plat**, et **ne contenir aucun obstacle** (pierres, clous, etc.) qui pourrait endommager et percer la toile de la piscine.
- ▶ Avoir des dimensions au moins égales à celles indiquées dans la plaquette publicitaire Laghetto® et sur le site internet [www.piscinelaghetto.com](http://www.piscinelaghetto.com) (voir à la page 4)
- ▶ Etre **capable de supporter le poids de l'eau contenu dans le bassin** et être suffisamment compact aux points d'appui afin de résister à d'éventuels affaissements que pourraient causer la pression des pieds du bassin estimée à environ 1000 Kg pour les modèles CLASSIC / POP / CRYSTAL POP
- ▶ Si l'emplacement dédié aux points d'appui des pieds de bassins rectangulaires n'est pas carrelé (gazon, terre battue ou sable) il est conseillé de mettre sous chacun des pieds les traditionnelles **cales sous pieds**.

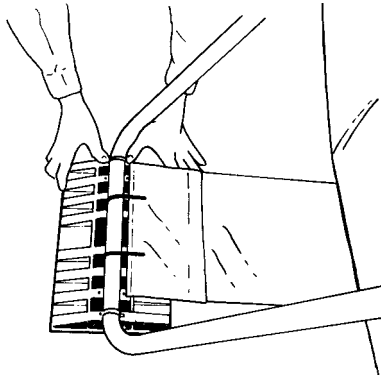

- ▶ Consultez votre code du bâtiment local pour connaître les exigences d'installation applicables.

# POP! CRYSTAL POP!

## Classic

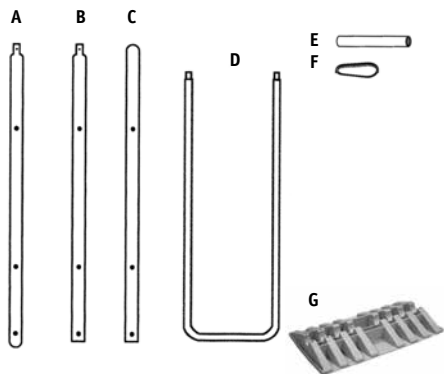

MODELE	A	B	C	D	E	F	G
CLASSIC 24 POP 24 - CRYSTAL P. 24	4	2	4	10	10	22	10
CLASSIC 25 POP 25 - CRYSTAL P. 25	4	4	4	12	12	24	12
CLASSIC 26 POP 26	4	6	4	14	14	28	14
CLASSIC 27 POP 27	4	8	4	16	16	32	16
POP 45	4	6	4	14	14	28	14
POP 46	4	8	4	16	16	32	16
CLASSIC 47 POP 47	4	10	4	18	18	36	18
POP 49	4	12	4	20	20	40	20
POP 510	4	16	4	24	24	48	24
POP 511	4	18	4	26	26	52	26
POP 612	4	22	4	30	30	60	30

## MONTAGE DE LA PISCINE

1. Poser la toile dans l'axe longitudinal de l'emplacement dédié et la déplier soigneusement en faisant attention à bien étendre le fond. Prendre en compte pour le positionnement que les percements pour le skimmer doivent toujours se trouver dans l'angle de droite de l'une des deux largeurs.

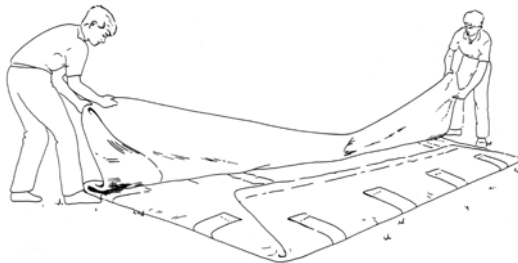
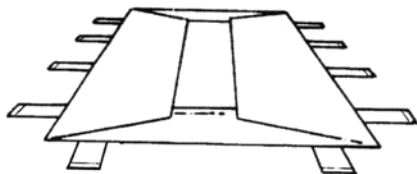

2. MInstaller les traversées de paroi selon le schema ci-dessous.

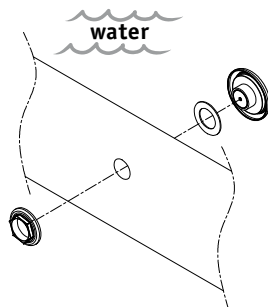
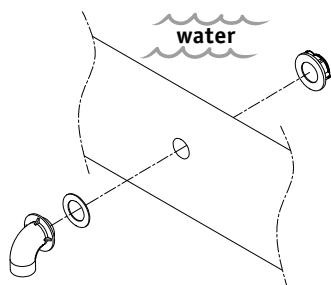

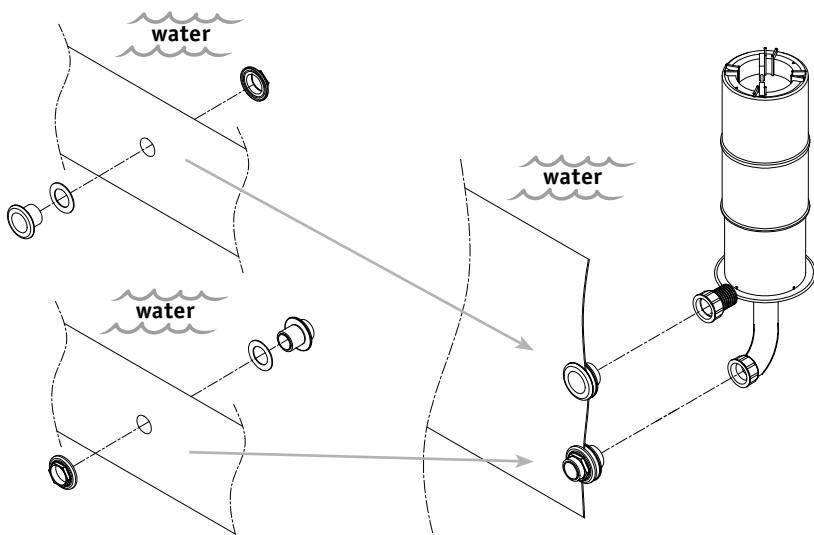

3. Assembler les tubes formant les barres supérieures, en commençant par un tube de type **A**, puis par les tubes de type **B** selon la quantité requise (cf. tableau ci-avant) et en finissant avec un tube de type **C**.

Insérer les barres supérieures dans les fentes prévues à cet effet (en commençant par les deux longueurs) en ajustant les trous de façon à ce que ceux de la toile et ceux des barres se superposent. Pour faciliter l'insertion des barres nous vous conseillons de les talquer au préalable.

**N.B Bien étirer l'ourlet de la toile avant d'y insérer les barres!**

Préparer les pieds en "U" **D** en insérant dans chacun d'entre eux deux anneaux inox **F**. Nous vous conseillons d'élargir légèrement les extrémités des pieds en "U" avant de les insérer dans les trous des barres supérieures.

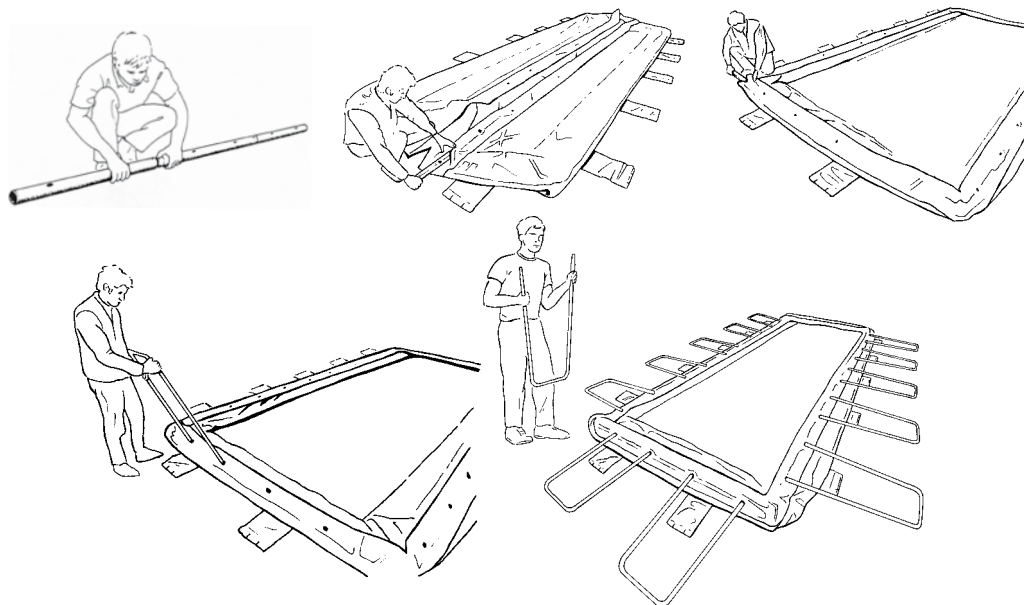

4. En commençant par les quatres angles, enfiler les petits tubes en acier de fixation des sangles **E** dans les sangles du bas et dans les anneaux inox **F** des pieds en "U" **D** correspondant (pour exécuter au mieux cette opération il est préférable de rentrer dans le bassin et de soulever un angle tout en tirant les pieds en "U" **D** afin que les anneaux se rapprochent au maximum des sangles de pieds pour permettre à une tierce personne d'enfiler les petits tubes de fixation des sangles **E**. Répéter l'opération sur les angles restant puis sur les longueurs et largeurs.

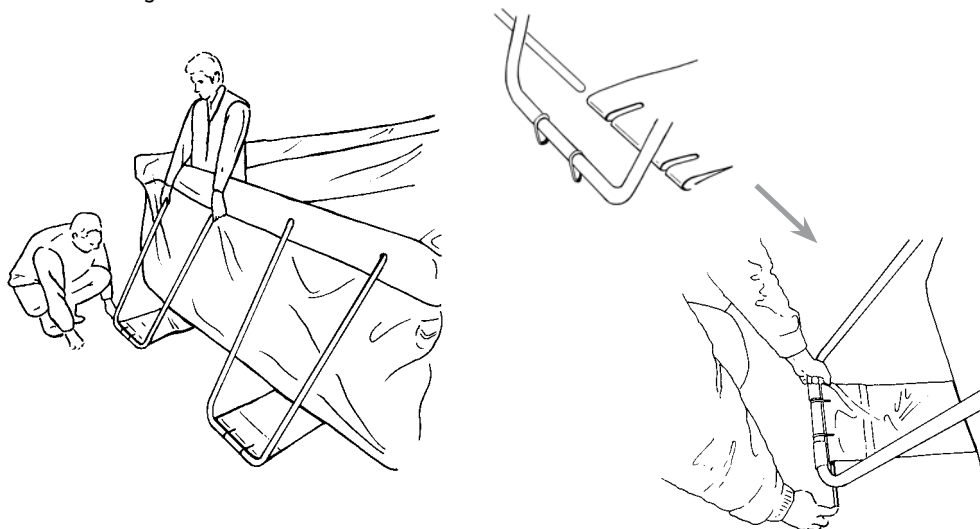

5. Une fois tous les petits tubes de fixation des sangles **E** installés, fixer le skimmer et sortir du bassin (cf: *instructions de montage du système de filtration*).

6. Réajuster le fond si d'éventuels plis ce sont formés en agissant sur les angles des pieds du bassin (**jamais en tirant sur les tubes!**).

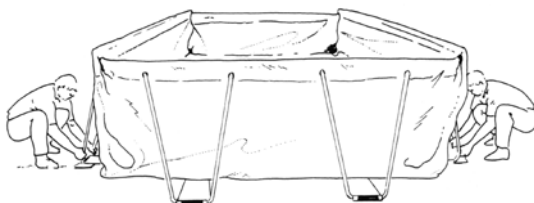

7. Brancher les tuyaux qui raccordent la piscine à la filtration (cf. *notice d'installation du système de filtration*)

8. Mettre en place les éventuelles cales sous pieds G.

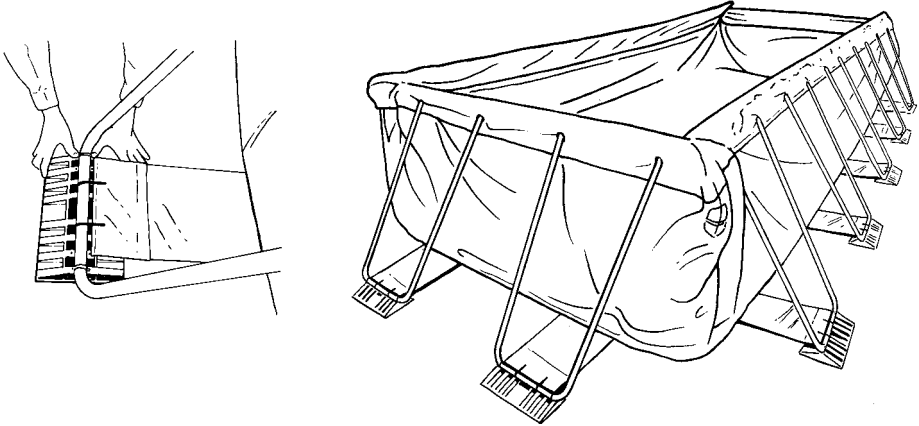

9. S'assurer que tous les pieds en "U" D soient parfaitement insérés.

10. Commencer le remplissage, arrivé à 3-5 cm de hauteur d'eau, faire les derniers ajustement sur les éventuels plis qui auraient pu se former en agissant toujours sur les sangles des pieds.

11. Remplir le bassin jusqu'à mi hauteur de la bande blanche.

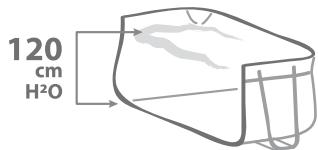
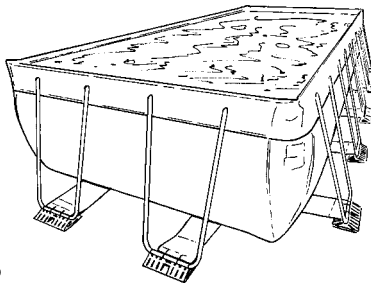

**ATTENTION:** Lorsque le bassin est complètement rempli il est impossible de tirer sur les pieds pour palier aux plis de fond ou pour repositionner les pieds; l'effort que cela demande serait tellement important qu'il finirait par endommager la piscine sans pour autant réussir à la bouger (garder toujours en tête l'importante masse d'eau contenu dans le bassin).

Dans un tel cas il est toujours nécessaire de vider le bassin pour procéder aux ajustements.

## REPLISSAGE ET ENTRETIEN

### REPLISSAGE ET INSTRUCTIONS

- 1. Le remplissage doit être effectué si possible avec de l'eau du réseau domestique ou provenant d'un forage équipé d'un filtre.** Pour les modèles rectangulaires, durant la phase de remplissage, vous constaterez que jusqu'à ce que les parois subissent une poussée suffisamment forte de l'eau, la structure restera repliée au niveau des angles; il est donc conseillé de mettre entre les deux parois des angle un morceau de carton pour éviter que le frottement entre les deux parties de la toile ne l'altère. Afin que la piscine (tout modèle confondu) puisse fonctionner au mieux il faut que la ligne d'eau arrive entre 5 et 10 centimètres du haut de la structure. Lorsque la piscine est en eau il est possible de procéder à la mise en route du système de filtration.



- 2. La distribution de produits à base de chlore dans la piscine doit toujours se faire par le biais de la tête de skimmer avec la pompe en fonctionnement, afin d'éviter que le produit soit au contact direct avec les parois ou le fond.**

**Le contact direct de la piscine avec des produits contenant une forte concentration de chlore entraîne une modification de l'aspect visuel du matériel, sans pour autant altérer la structure.**

Il faut cependant faire attention lorsque le produit est versé dans le skimmer à ne pas en faire tomber accidentellement au fond du bassin.

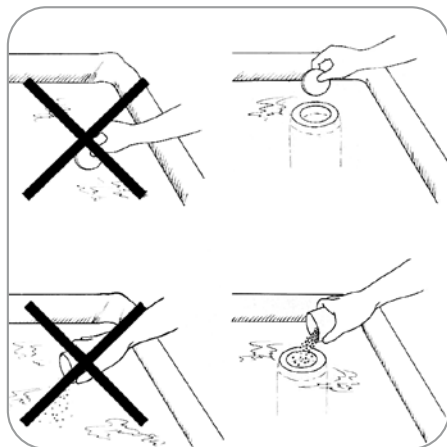

- 3. Quand la filtration doit être arrêtée pour une durée assez importante il est préférable de retirer des filtres les éventuels résidus de chlore non dissout.** Si cette précaution n'est pas prise, le chlore se désintégrant très lentement, serait susceptible de se déposer au bas du skimmer et d'entraîner les désagréments ci-avant cités.

## HIVERNAGE DE LA PISCINE

**Il est possible, en suivant les instructions ci-dessous, de laisser votre piscine en eau même en hiver:**

1. Pour pourrez mettre votre piscine en hivernage si, et seulement si, votre eau est parfaitement traitée et stabilisée.
2. Un ou deux jours avant la mise en hivernage procéder au «traitement hivernal» en utilisant du chlore et un anti-algues.
3. Nous vous rappelons que la pompe doit toujours être en fonctionnement lorsque vous mettez le chlore dans votre piscine.
4. Durant cette période laisser tourner la filtration sans interruption.
5. Baisser le niveau de l'eau en dessous de la ligne blanche.
6. Au moment de la mise en hivernage éteindre le système de filtration et le retirer de la piscine. Si la piscine est équipée d'un système de filtration sable ou cartouche il faudra oter la tête flottante, vider le skimmer de son filtre, retirer les tuyaux extérieurs et la pompe en prenant soin de boucher les trous prévus pour l'aspiration et le refoulement à l'aide des bouchons de traversées de paroi ou en fermant les vannes s'il y en a. Il est fortement conseiller de vider totalement l'eau qui se trouve dans la pompe et d'entreposer celle-ci dans un lieu sec et ventilé jusqu'à la saison suivante.
7. Une fois votre système de filtration retiré, procéder à la mise en place de votre couverture hivernale.

## DEMONTAGE

La piscine doit être démontée lorsque l'eau est encore propre.  
La procédure de démontage est la suivante:

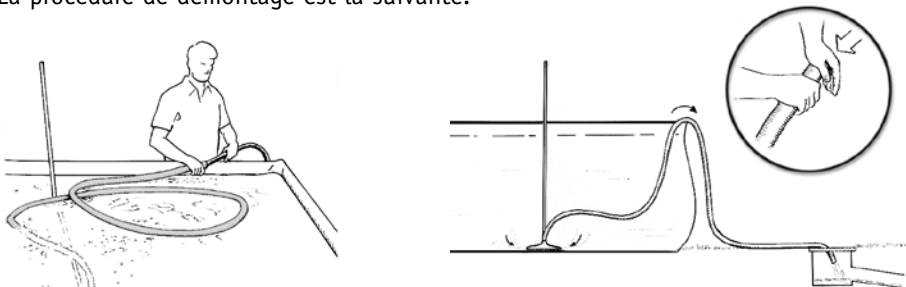

1. Retirer le système de filtration comme indiqué ci-dessus, le skimmer et les traversées de paroi.
2. Vider le bassin à l'aide du tuyau flottant de l'aspirateur de fond en faisant siphon, ou à l'aide d'une pompe vide cave.
3. Démontez la tubulure. Pour les modèles rectangulaires commencer par les tubes de fixation des sangles, puis les pieds en «U», et pour finir par les tubes supérieurs.
4. L'eau restante peut être évacuée comme illustré dans le dessin ci-contre.
5. Remiser la tubulure dans son carton d'origine après l'avoir séchée.
6. **FAIRE COMPLETEMENT SECHER LA TOILE APRES L'AVOIR NETTOYEE**  
Eliminer en outre les restes d'humidité de la bande blanche à l'aide d'un compresseur ou d'un souffleur. (cf. «Nettoyage du bassin»).
7. Replier la toile et la remiser dans un endroit surélevé, sec et propre.

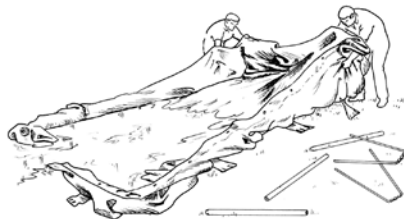

## NETTOYAGE DU BASSIN

Pour le nettoyage du bassin il est conseillé d'utiliser produits spécifiques de dégraissage ou de détartrage pour les revêtements en PVC.

En cas d'incrustation grisâtres de calcaire, il est conseillé d'utiliser avec précaution de l'acide chlorhydrique dilué dans de l'eau, ou des produits décalcifiants du type acides tamponnés. Rincer abondamment.

Lorsque la toile est propre il n'est pas nécessaire de la tasser puisque elle n'est pas sujette aux suintements comme peuvent l'être certaines toiles en plastiques. Elle ne collera donc pas.



**ATTENTION: Eviter d'utiliser des dissolvants pour le nettoyage.**

**En cas de doute ou de difficulté n'hésitez pas à consulter le service après vente LAGHETTO de votre revendeur.**

**La garantie ne sera pas prise en compte en cas de mauvaise utilisation du matériel ou d'une détérioration des équipements.**



# CONSEILS POUR LE TRAITEMENT DE L'EAU

## FILTRATION

Les caractéristiques IDEALES pour une bonne hygiène de votre piscine et pour votre confort sont les suivantes:

**TAUX DE CHLORE SUPERIEUR A 1 PPM**



**TAUX DE PH COMPRIS ENTRE 7,2 ET 7,4**

Le maintien du respect de taux idéal de chlore est fondamental pour conserver l'hygiène de votre eau. Cela empêche la formation d'algues et la prolifération de tout type de pollution de nature organique à l'intérieur de votre bassin.

Il est fortement conseillé de tester votre eau tous les 1 à 2 jours pour connaître la teneur en chlore de votre piscine et pouvoir la réajuster.

Le **TABLEAU 1 (DOSES DE CHLORE)** indique la **quantité de chlore à mettre dans la piscine pour augmenter d'une unité la valeur qu'indique votre testeur** (testeur à gouttes, à languettes, à pastilles, électronique).

Le **TABLEAU 2** indique les **quantités de PH à mettre dans la piscine pour diminuer de 0,2 la valeur de PH qu'indique votre testeur.**

La distribution de produits à base de chlore dans la piscine doit toujours se faire par le biais de la tête de skimmer avec la pompe en fonctionnement, afin d'éviter que le produit soit au contact direct avec les parois ou le fond.



## ATTENTION

**Le contact direct de la piscine avec des produits contenant une forte concentration de chlore entraîne une modification de l'aspect visuel du matériel, sans pour autant altérer la structure.**

Il faut cependant faire attention lorsque le produit est versé dans le skimmer à ne pas en faire tomber accidentellement au fond du bassin: si cela devait se produire, nettoyer immédiatement le fond en passant votre aspirateur de fond.

Quand la filtration est portée à être arrêtée pour une durée assez importante il est préférable de retirer des filtres les éventuels résidus de chlore non dissout. Si cette précaution n'est pas prise, le chlore se désintégrant très lentement, serait susceptible de se déposer au bas du skimmer et d'entraîner les désagréments ci-avant cités.

**Ne jamais laisser les pastilles de chlore dans le skimmer lorsque la filtration n'est pas en fonctionnement.**

---

**Indépendamment valeurs normales, il y a des cas où il est nécessaire de mettre une quantité plus importante de chlore:**

- **Le traitement de mise en route de la piscine**
- **Le traitement choc**
- **Le traitement de fond pour mise en hivernage de la piscine**

---

## TRAITEMENT DE MISE EN ROUTE

**Après remplissage de la piscine et uniquement lorsque la filtration est en route vous devez procéder à une forte chloration.**

La dose de chlore à mettre pour cette opération est indiquée dans le **TABLEAU 3** (TRAITEMENT DE MISE EN ROUTE / CHOC).

Produit recommandé: chlore choc granulés 56%

Dans les jours suivants le traitement de mise en route, régler si nécessaire, le taux de PH de l'eau comme indiqué dans le **TABLEAU 2** (DOSE DE PH).

La valeur idéale du taux de PH de l'eau est compris entre 7,2 et 7,4

## TRAITEMENT CHOC

Au cours de la période durant laquelle vous allez vous servir de votre piscine (généralement entre mi-juillet et début août) il est nécessaire de procéder à un traitement identique en tout point à celui de mise en route pour permettre à l'eau de résister aux agressions liées à une utilisation intensive durant la période la plus chaude.

Le traitement doit être effectué même si les valeurs indiquées par votre testeur (testeur à gouttes, à languettes, à pastilles, etc.) semblent être idéales.

## TRAITEMENT DE FOND POUR LA MISE EN HIVERNAGE

**Afin de vous permettre de laisser votre piscine en eau durant la saison froide il est nécessaire, un jour avant de la bâcher avec votre couverture hivernale, de mettre dans l'eau une forte dose de chlore en poudre, toujours dans le filtre et avec filtration en fonctionnement.**

Il faudra également verser directement dans l'eau une certaine quantité de produit d'hivernage comme indiqué dans le TABLEAU 4 (TRAITEMENT HIVERNAL).

**Le jour suivant le traitement, les produits s'étant déjà mélangés, vous pourrez éteindre votre pompe et procéder à la mise en hivernage de votre piscine en la couvrant avec une couverture d'hivernale.**

Il est conseillé durant une journée ensoleillée d'hiver de découvrir la piscine pour permettre à l'humidité de s'évaporer.



**TOUJOURS GARDER  
LES PRODUITS CHIMIQUES  
HORS DE PORTEE DES ENFANTS !!!**

---

## **TABLEAU 1**

**La quantité de chlore à introduire dans la piscine pour augmenter d'une unité la valeur mesurée par votre testeur.**

### **DOSES DE CHLORE**

<b>MODELE DE PISCINE</b>	<b>VOLUME</b>	<b>DOSAGE POUDRE</b>
<b>CLASSIC - 24</b>	13,5 mc	<b>30 gr</b>
<b>CLASSIC - 25</b>	17 mc	<b>35 gr</b>
<b>CLASSIC - 26</b>	21,5 mc	<b>45 gr</b>
<b>CLASSIC - 27</b>	25 mc	<b>50 gr</b>
<b>CLASSIC - 47</b>	36 mc	<b>75 gr</b>
<b>POP - 24</b>	13,5 mc	<b>30 gr</b>
<b>POP - 25</b>	17 mc	<b>35 gr</b>
<b>POP - 26</b>	21,5 mc	<b>45 gr</b>
<b>POP - 27</b>	25 mc	<b>50 gr</b>
<b>POP - 45</b>	24,5 mc	<b>50 gr</b>
<b>POP - 46</b>	30,5 mc	<b>65 gr</b>
<b>POP - 47</b>	36 mc	<b>75 gr</b>
<b>POP - 49</b>	41,5 mc	<b>85 gr</b>
<b>POP - 510</b>	62,5 mc	<b>125 gr</b>
<b>POP - 511</b>	70 mc	<b>140 gr</b>
<b>POP - 612</b>	96,5 mc	<b>195 gr</b>
<b>CRYSTAL POP - 24</b>	13,5 mc	<b>30 gr</b>
<b>CRYSTAL POP - 25</b>	17 mc	<b>35 gr</b>

**TABLEAU 2**

**Quantité de PH- à introduire dans la piscine pour diminuer d'une unité la valeur mesurée par votre testeur.**

**DOSAGE DE PH-**

MODELE DE PISCINE	VOLUME	DOSAGE PH-
<b>CLASSIC - 24</b>	13,5 mc	<b>210 gr</b>
<b>CLASSIC - 25</b>	17 mc	<b>260 gr</b>
<b>CLASSIC - 26</b>	21,5 mc	<b>330 gr</b>
<b>CLASSIC - 27</b>	25 mc	<b>380 gr</b>
<b>CLASSIC - 47</b>	36 mc	<b>540 gr</b>
<b>POP - 24</b>	13,5 mc	<b>210 gr</b>
<b>POP - 25</b>	17 mc	<b>260 gr</b>
<b>POP - 26</b>	21,5 mc	<b>330 gr</b>
<b>POP - 27</b>	25 mc	<b>380 gr</b>
<b>POP - 45</b>	24,5 mc	<b>370 gr</b>
<b>POP - 46</b>	30,5 mc	<b>460 gr</b>
<b>POP - 47</b>	36 mc	<b>540 gr</b>
<b>POP - 49</b>	41,5 mc	<b>630 gr</b>
<b>POP - 510</b>	62,5 mc	<b>940 gr</b>
<b>POP - 511</b>	70 mc	<b>1.050 gr</b>
<b>POP - 612</b>	96,5 mc	<b>1.450 gr</b>
<b>CRYSTAL POP - 24</b>	13,5 mc	<b>210 gr</b>
<b>CRYSTAL POP - 25</b>	17 mc	<b>260 gr</b>

**TABLEAU 3**
**Quantité de dichlore granulaire à 56% à introduire pour le traitement.**
**TRAITEMENT MISE EN ROUTE / CHOC**

MODELE PISCINE	VOLUME	DOSAGE POWDRE
<b>CLASSIC - 24</b>	13,5 mc	<b>210 gr</b>
<b>CLASSIC - 25</b>	17 mc	<b>260 gr</b>
<b>CLASSIC - 26</b>	21,5 mc	<b>330 gr</b>
<b>CLASSIC - 27</b>	25 mc	<b>380 gr</b>
<b>CLASSIC - 47</b>	36 mc	<b>540 gr</b>
<b>POP - 24</b>	13,5 mc	<b>210 gr</b>
<b>POP - 25</b>	17 mc	<b>260 gr</b>
<b>POP - 26</b>	21,5 mc	<b>330 gr</b>
<b>POP - 27</b>	25 mc	<b>380 gr</b>
<b>POP - 45</b>	24,5 mc	<b>370 gr</b>
<b>POP - 46</b>	30,5 mc	<b>460 gr</b>
<b>POP - 47</b>	36 mc	<b>540 gr</b>
<b>POP - 49</b>	41,5 mc	<b>630 gr</b>
<b>POP - 510</b>	62,5 mc	<b>940 gr</b>
<b>POP - 511</b>	70 mc	<b>1.050 gr</b>
<b>POP - 612</b>	96,5 mc	<b>1.450 gr</b>
<b>CRYSTAL POP - 24</b>	13,5 mc	<b>210 gr</b>
<b>CRYSTAL POP - 25</b>	17 mc	<b>260 gr</b>

**TABLEAU 4**

Quantité de dichlore granulaire à 56% et d'agent d'hivernage à introduire par traitement. Remarque : vérifiez toujours la quantité de produit recommandée par le fabricant en fonction du m<sup>3</sup> de la piscine.

**TRAITEMENT MISE EN HIVERNAGE**

MODELE PISCINE	CHLORE EN POUDRE	PRODUIT D'HIVERNAGE
<b>CLASSIC - 24</b>	210 gr	<b>1,5 Lt</b>
<b>CLASSIC - 25</b>	260 gr	<b>2 Lt</b>
<b>CLASSIC - 26</b>	330 gr	<b>2 Lt</b>
<b>CLASSIC - 27</b>	380 gr	<b>2,5 Lt</b>
<b>CLASSIC - 47</b>	540 gr	<b>3,5 Lt</b>
<b>POP - 24</b>	210 gr	<b>1,5 Lt</b>
<b>POP - 25</b>	260 gr	<b>2 Lt</b>
<b>POP - 26</b>	330 gr	<b>2 Lt</b>
<b>POP - 27</b>	380 gr	<b>2,5 Lt</b>
<b>POP - 45</b>	370 gr	<b>2,5 Lt</b>
<b>POP - 46</b>	460 gr	<b>3 Lt</b>
<b>POP - 47</b>	540 gr	<b>3,5 Lt</b>
<b>POP - 49</b>	630 gr	<b>4 Lt</b>
<b>POP - 510</b>	940 gr	<b>6 Lt</b>
<b>POP - 511</b>	1.050 gr	<b>6,5 Lt</b>
<b>POP - 612</b>	1.450 gr	<b>9 Lt</b>
<b>CRYSTAL POP - 24</b>	210 gr	<b>1,5 Lt</b>
<b>CRYSTAL POP - 25</b>	260 gr	<b>2 Lt</b>

# CERTIFICAT DE GARANTIE PISCINE LAGHETTO

**AGRISILOS SRL, dont le siège social est à Vescovato (Cr), Ex. S.s. Padana Inferiore 11/C - Italie, ci-après simplement "LAGHETTO", a toujours privilégié la relation de confiance avec l'acheteur de ses produits qui, outre les droits reconnus par la législation en vigueur dans son pays de résidence, lesquels restent intacts, bénéficieront également des droits reconnus dans ce certificat de garantie, ci-après "la GARANTIE".**

## 1. GARANTIE LAGHETTO

- 1.1 Laghetto garantit que le produit portant la marque "Piscine Laghetto", ci-après dénommé "PRODUIT", auquel ce certificat est joint :
  - a) répond aux caractéristiques définies dans la documentation pertinente de l'entreprise;
  - b) est exempts de défauts de conception, de matériaux, de fabrication et de fonctionnement.
- 1.2 La garantie couverte par ce certificat est la seule garantie donnée sur le produit. Aucune autre déclaration d'un tiers ne peut valablement lier Laghetto.

## 2. ÉTENDUE DE LA GARANTIE

- 2.1 La garantie s'applique uniquement lorsque le produit a été acheté par un client privé pour un usage domestique, à l'exclusion de tout autre usage commercial et/ou professionnel, directement auprès d'un revendeur professionnel Piscine Laghetto. La garantie couverte par le présent certificat est délivrée directement et exclusivement au client et n'est pas transférable ou cessible à des tiers.
- 2.2 La garantie n'est valable que pour les produits installés dans le pays où ils ont été achetés.

## 3. OBJET DE GARANTIE

- 3.1 Cette garantie est valable pour une utilisation normale et correcte du produit, ainsi que d'une installation effectuée exclusivement par du personnel qualifié et/ou certifié pour les produits Playa, Dolcevita et Divina, ou conformément aux instructions de montage fournies avec les produits Pop et Classic.
- 3.2 La garantie s'applique uniquement aux composants originaux des produits Laghetto: toile de la piscine, structure métallique et toutes les autres pièces originales qui composent le kit piscine et couvre uniquement la fourniture de matériaux pour remplacer ceux qui sont jugés défectueux.
- 3.3 La garantie ne couvre pas les consommables et/ou les pièces soumises à une usure normale (par exemple : cartouches filtrantes).

## 4. PÉRIODE DE GARANTIE

- 4.1 La garantie est valable pendant **5 ANS** (CINQ) sur la partie toile et structure métallique



des produits Playa, Dolcevida, Divina et Pop, **3 ANS (TROIS)** sur la partie tôle et structure métallique des produit Classic et Crystal Pop et **2 ANS (DEUX)** sur toutes les autres parties originales qui composent le kit piscine des ces produits et/ou constituent un accessoire original.

- 4.2** La garantie de 3 ou 5 ANS sur la structure métallique et toile ne s'applique pas si un système d'électrolyse au sel est installé sur le produit Dolcevida, Divina, Crystal Pop ou Classic. Dans ce cas, la période de garantie offerte est de 2 ans. Sur le produit Playa, l'installation d'un système d'électrolyse du sel et/ou d'un autre type de système de filtration/désinfection différent de celui d'origine fourni par Laghetto, annule automatiquement la garantie accordée par le fabricant.
- 4.3** La garantie au-delà de la deuxième année sur les modèles Playa, Divina et Dolcevida n'est pas prolongée comme ci-dessus (point 4.1) si le produit n'a pas été installé par un personnel spécialisé et/ou certifié par Piscine Laghetto.
- 4.4** La garantie dans les différentes durées indiquées, commencera à partir de la date d'achat du produit, prouvée par un reçu/facture régulier.

## 5. EXCLUSIONS ET INAPPLICABILITÉ DE LA GARANTIE

**5.1** Ils sont expressément exclus de la garantie :

- a) Produits d'occasion et/ou produits provenant de la salle d'exposition.
- b) Les frais découlant des travaux nécessaires à la restauration et/ou à la réparation du Produit.
- c) Les frais de transport du matériel à réparer et/ou à remplacer et/ou le coût du personnel responsable de la réparation, en tout lieu.

**5.2** La garantie ne s'applique pas dans tous les cas où le défaut des composants du produit visé au point 3 n'est pas directement imputable à Laghetto et, en particulier, dans tous les cas où le défaut est causé par :

- a) tout dommage survenu pendant le **transport** (rayures, bosses, défauts de fonctionnement, etc.).
- b) **montage et/ou installation incorrects et/ou non conformes** aux instructions des produits Piscine Laghetto.
- c) **utilisation incorrecte** ou non conforme aux instructions des produits Piscine Laghetto ou, dans tous les cas, à des fins autres que l'usage domestique normal.
- d) **l'usure normale ou la détérioration** du produit résultant de l'utilisation ou de la non-utilisation.
- e) problèmes dans la **couche superficielle du produit** dus à la saleté, au calcaire, aux rayures ou à l'abrasion, survenant lors de l'utilisation du produit ou en raison d'une exposition directe à des agents atmosphériques, ou en raison de l'utilisation de produits de nettoyage inappropriés.
- f) l'absence ou l'insuffisance d'**entretien**, c'est-à-dire l'entretien qui n'est pas effectué conformément aux instructions des produits Piscine Laghetto et/ou la diligence requise par la nature du produit.
- g) une **utilisation inadéquate et inappropriée des produits**, une détérioration de ceux-ci due à l'inexpérience, une usure des pièces due à la présence de calcaire, sans avoir pris les précautions nécessaires, ne peuvent conduire à des demandes d'envoi de pièces de rechange pour la restauration du produit sous garantie.
- h) tout dommage causé aux produits **par le gel ou l'utilisation inappropriée de produits chimiques** est exclu de la garantie.

**i)** les frais de **vidange, de remplissage et de traitement chimique de l'eau** ne sont jamais couverts par la garantie.

**l)** toute autres causes non imputables à Laghetto telles que, à titre d'exemple, **les réparations ou modifications effectuées par le consommateur ou des tiers**, altération, choc, actes de vandalisme, abus, etc.

**m)** la **formation éventuelle de moisissures** plus ou moins persistantes sur le bassin, due à l'emplacement particulier du produit, aux conditions atmosphériques, au manque d'entretien, au non-respect des instructions d'utilisation et d'entretien, ne sont pas couverts par la garantie.

**n)** la garantie ne s'applique pas lorsque des **accessoires non originaux** sont installés ou utilisés sur le produit Laghetto.

**5.3** Ils ne doivent pas être considérés expressément comme un défaut et ne donnent donc pas lieu à une demande de remplacement :

**a)** des phénomènes temporaires d'**exsudation de la toile (gouttes)**, qui peuvent se produire notamment lors du premier remplissage et au cours des premières semaines d'utilisation du produit.

**b)** des **variations de la couleur d'origine de la toile** dues à son vieillissement naturel, à une exposition prolongée aux rayons du soleil et/ou aux intempéries et à l'utilisation continue de produits de traitement chimique et/ou de nettoyage.

**c)** l'**oxydation de pièces métalliques** par manque ou insuffisance d'entretien ou par entretien non effectué conformément aux instructions des produits Piscine Laghetto et/ou à la diligence requise par la nature du produit.

**d)** caractéristiques distinctives du produit. Toutes les **finitions des produits** (par exemple : panneaux, margelles, tissus) sont principalement faites à la main. En ce sens, certaines imperfections de ces parties doivent être considérées comme une caractéristique intrinsèque et acceptée du produit. Ils n'affectent pas l'utilisation prévue du produit.

**5.4** Afin d'évaluer correctement le défaut et de pouvoir procéder à toute réparation et/ou remplacement du produit sous garantie, le client consommateur est tenu à fournir une documentation photographique et/ou complète du défaut, dans l'état d'utilisation du produit lui-même.

## **6. DEMANDE D'ASSISTANCE AU TITRE DE LA GARANTIE - CONFISCATION**

**6.1** Afin de bénéficier de la garantie, le consommateur est tenu de signaler toute non-conformité ou défaut du produit directement et exclusivement à son vendeur (Revendeur professionnel Piscine Laghetto). Les données personnelles et les numéros de téléphone se trouvent dans la section "Points de vente" du site [www.piscinelaghetto.com](http://www.piscinelaghetto.com)

**6.2** Pour bénéficier de l'assistance, une copie du récépissé ou du bon de livraison délivré par le Revendeur professionnel Piscine Laghetto (Vendeur) auprès duquel le consommateur a acheté le produit doit être fournie. Toute demande de service non accompagnée de ces documents ne peut être traitée que comme "hors garantie".

**6.3** Les interventions effectuées pendant la durée de cette garantie, telle qu'indiquée au point 4 (durée), n'entraînent aucune prolongation de la garantie sur les pièces remplacées et/ou réparées.

**6.4** L'intervention du Revendeur professionnel Piscine Laghetto, le retrait du produit, sa réparation et son éventuel remplacement seront effectués, dans des délais compatibles avec les besoins d'organisation de celui-ci, par des techniciens autorisés et compétents, à la demande de l'acheteur et sans lui causer d'inconvénients significatifs. Les réparations ou

remplacements effectués pendant la période de garantie n'entraîneront aucune prolongation ou renouvellement de la garantie.

## **7. SERVICE DE GARANTIE - FRAIS SUPPLÉMENTAIRES**

- 7.1** L'assistance au titre de la garantie est soumise à la vérification par Laghetto, par l'intermédiaire de ses revendeurs et/ou centres d'assistance technique agréés, que les non-conformités ou défauts du produit signalés par le consommateur sont couverts par la garantie et que le dysfonctionnement signalé n'est pas dû à une mauvaise utilisation par le consommateur lui-même.
- 7.2** Si Laghetto constate que le produit est affecté par une non-conformité ou des défauts, il devra, par l'intermédiaire du Concessionnaire ou du Centre d'Assistance Technique Agréé le plus proche, de la manière qu'il jugera la plus appropriée, rétablir la conformité du produit et/ou éliminer les défauts présents sur celui-ci.
- 7.3** Pendant les deux premières années suivant la livraison du produit, la garantie est fournie gratuitement au consommateur. Après les deux premières années et jusqu'à la durée indiquée au point 4 du présent certificat, Laghetto continuera à fournir, sans frais, uniquement le matériel nécessaire à la réparation et/ou à la restauration du produit jugé défectueux, à l'exception, par conséquent, des frais de main-d'œuvre nécessaires (frais de déplacement et heures de travail) qui demeurent à la charge du client consommateur.
- 7.4** Si le produit a été installé dans un endroit difficilement accessible ou avec des matériaux rares et/ou précieux, le consommateur sera responsable des frais, à titre d'exemple, d'enlèvement et de déplacement du produit à l'endroit où il a été installé, ainsi que des frais de restauration de matériaux rares et/ou précieux.

## **8. RESPONSABILITÉ DES DOMMAGES-INTÉRÊTS**

Laghetto décline toute responsabilité pour tout dommage pouvant être causé, directement ou indirectement, à des personnes, des animaux domestiques et/ou des biens, du fait du non-respect de toutes les exigences énoncées dans la documentation du produit, notamment dans les avertissements concernant le montage, l'installation, l'utilisation et l'entretien et/ou du fait de l'utilisation du produit, qui ne respecte pas la diligence requise par sa nature.

## **9. LOI APPLICABLE - TRIBUNAL COMPÉTENT**

La garantie est régie par le droit italien et pour tout litige s'y rapportant, seul le tribunal de Cremona (Italie) est compétent.

## INDICE

<b><i>CARACTERÍSTICAS MATERIAL DEL TELO</i></b>	<b><i>pág. 85</i></b>
<b><i>PREPARACIÓN DEL PLAN DE APOYO</i></b>	<b><i>pág. 91</i></b>
<b><i>MONTAJE</i></b>	<b><i>pág. 92</i></b>
<b><i>RELLENO Y MANTENIMIENTO</i></b>	<b><i>pág. 96</i></b>
<b><i>CONSEJOS PARA EL TRATAMIENTO QUÍMICO DEL AGUA</i></b>	<b><i>pág. 99</i></b>
<b><i>CERTIFICADO DE GARANTÍA PISCINE LAGHETTO</i></b>	<b><i>pág. 106</i></b>

---

## CARACTERÍSTICAS MATERIAL DEL TELO

---

*Estimado Cliente,*

- ▶ El telo de su piscina LAGHETTO se compone de una membrana en tejido de poliéster recubierto p.v.c. ensamblado en una sola pieza.
  
- ▶ En el primer llenado y en las primeras semanas de uso, puede haber exudaciones de el telo. Es una condición fisiológica del material que en ningún caso afecta al cierre mecánico y a la durabilidad de el telo y que no representa un defecto. Por lo tanto, no da derecho a reclamaciones de sustitución en garantía del propio material. Se recomienda dejar secar la exudación sin quitar las gotas, ya que este fenómeno está destinado a desaparecer en poco tiempo.
  
- ▶ En condiciones ambientales particulares, se pueden formar moldes resistentes en el telo. Estos no afectan a la durabilidad ni a la robustez del material, no afectan en modo alguno a su uso, no representan un defecto, por lo que no dan lugar a ninguna reclamación de sustitución en garantía.
  
- ▶ El telo de piscina puede cambiar su color original con el paso del tiempo debido a su envejecimiento, a la exposición prolongada a la luz solar y/o a la intemperie y al uso continuo de productos de tratamiento químico y/o de limpieza. Este fenómeno no afecta al sello estructural del producto, no afecta en modo alguno a su uso y, por lo tanto, no da derecho a ninguna solicitud de sustitución en garantía.

# ATENCIÓN



**ANTES DE MONTAR Y UTILIZAR EL PRODUCTO, LEER ATENTAMENTE EL MANUAL DE INSTRUCCIONES Y GUARDARLO PARA FUTURAS CONSULTAS.**

- Los niños deben ser supervisados constantemente por un adulto responsable durante el uso del producto.
- ¡Para evitar accidentes de cualquier tipo mantener un ojo en los niños!
- Está estrictamente prohibido zambullirse o saltar en el agua: la altura del agua es insuficiente para tales usos. ¡Peligro de lesiones y la muerte!
- Se recomienda no nadar entre los peldaños, detrás o alrededor de la escalera para evitar de atraparse. ¡Peligro de ahogamiento!
- Es siempre necesario verificar la integridad de los peldaños antes de subir la escalera.
- Verifique regularmente todas las superficies accesibles y la integridad de las partes estructurales de la piscina para evitar lesiones o daños.
- Prohibido obstruir por cualquier motivo la boca del skimmer en funcionamiento con cosas/objetos porque puede causar daños en el sistema y a las personas.
- El equipo de filtración debe estar conectado a una toma de 220 VAC y a un interruptor diferencial con toma de tierra correctamente instalada.
- APAGAR LA BOMBA DURANTE EL USO DE LA PISCINA.
- La bomba del sistema de filtrado y su alimentación deben ser colocados por lo menos a 3,5 metros de distancia de la piscina. No instale ningún otro componente eléctrico, por ejemplo, luces, teléfonos, radios, dispositivos de audio/vídeo, a menos de 3,5 metros de la piscina.
- La garantía del producto es válida sólo si se siguen las instrucciones de uso y mantenimiento indicados en el manual de instrucciones entregado con la piscina.
- La parte del manual relativa a la garantía del producto, debe ser rellenada y conservada durante todo el periodo de uso del mismo.



- **Es obligatorio que tanto el instalador/técnico de mantenimiento como el consumidor/usuario lean este manual en su totalidad antes de utilizar el producto.**
- Precaución: existe el peligro de resbalar y/o caer de la piscina y/o sus alrededores. Recuerde siempre que las superficies mojadas son muy resbaladizas, por lo que debe tener cuidado al entrar y salir de la piscina.
- Mantenga siempre el agua de la piscina limpia y debidamente tratada con los productos químicos recomendados. Los niveles químicos del agua deben mantenerse dentro del rango ideal para evitar la irritación de la piel y los ojos de los usuarios.
- La instalación eléctrica debe ser realizada por personal profesional cualificado en instalaciones eléctricas.
- No haga funcionar el aparato sin agua.
- NUNCA toque el aparato en funcionamiento con el cuerpo o las manos mojadas.
- Siempre que sea necesario manipular el aparato, debe desenchufarse de la toma de corriente.
- Asegúrese de que el suelo esté seco antes de tocar el aparato.
- No coloque el aparato en un lugar donde pueda mojarse, ya que esto puede provocar descargas eléctricas.
- No permita que los niños o los adultos se apoyen o se sienten sobre el aparato.

## IMPORTANTE

- Antes de efectuar cualquier trabajo en la minipiscina asegurarse de haber desconectado la alimentación eléctrica.
- La alimentación eléctrica debe siempre estar protegida por un interruptor diferencial de alta sensibilidad. 30 mA
- Se debe evitar de cualquier modo entrar en contacto con la tensión eléctrica, por esto no acceder nunca a los componentes eléctricos cuando se está mojado y hacer efectuar todas las operaciones de mantenimiento exclusivamente a personal cualificado.
- Cualquier modificación que se pretende efectuar en los equipos y las instalaciones requiere la autorización del fabricante. El fabricante está liberado de cualquier responsabilidad por daños causados por el uso de recambios o accesorios no originales y no autorizados.
- El usuario debe asegurarse que los trabajos de montaje y mantenimiento sean efectuados exclusivamente por personal autorizado y cualificado.

- La instalación de la minipiscina debe siempre ser realizada siguiendo las normas vigentes en cada país individual, en modo particular las referidas a la seguridad eléctrica.
- Esta minipiscina puede provocar un riesgo de inundación, por lo tanto debe ser instalada en una zona preparada para el drenaje del agua que podría salir alrededor del tanque por:
  - › excesivo llenado;
  - › salida de salpicaduras resultado del movimiento de los usuarios en el tanque;
  - › operaciones de vaciado;
  - › posibilidad que se verifiquen pérdidas hidráulicas accidentales desde la minipiscina;
  - › la minipiscina debe también ser instalada en un lugar seco, no sujeto a inundaciones.
- La minipiscina debe ser instalada en un espacio que permita un fácil acceso a todos sus componentes.
- La seguridad en el funcionamiento de la minipiscina está garantizada solo si son respetadas todas las advertencias indicadas en las instrucciones de montaje y en este manual de uso y mantenimiento.
- Controle con regularidad todas las superficies accesibles y la integridad de las partes estructurales de la piscina para evitar lesiones o daños.

## **CONSERVAR ESTAS INSTRUCCIONES PARA CONSULTAR EN TODO MOMENTO**

Para obtener cualquier explicación más detallada sobre el uso de los productos póngase en contacto con el distribuidor.



# ATENCIÓN

**Lea detenidamente, comprenda y siga toda la información de este manual del usuario antes de instalar y utilizar la piscina. Estas advertencias, instrucciones y pautas de seguridad abordan algunos riesgos comunes de la recreación acuática, pero no pueden cubrir todos los riesgos y peligros en todos los casos. Siempre tenga precaución, sentido común y juicio cuando disfrute de actividades acuáticas. Por favor, conserve esta información para uso futuro.**

## **Seguridad de quienes no nadan**

- Se requiere en todo momento la supervisión continua y activa de nadadores débiles y no nadadores por un adulto competente (recuerde que los niños menores de cinco años corren el mayor riesgo de ahogarse);
- Designar a un adulto para que supervise la piscina cada vez que se utilice;
- Los nadadores débiles o no nadadores deben usar equipo de protección personal cuando usen la piscina;
- Cuando la piscina no esté en uso o no esté supervisada, retire todos los juguetes de la piscina y del suelo circundante para evitar atraer a los niños a la piscina.

## **Aparatos de seguridad**

- Se recomienda instalar una barrera (y asegurar todas las puertas y ventanas cuando corresponda) para evitar el acceso no autorizado a la piscina;
- Las barreras, cubiertas de piscina, alarmas de piscina, o dispositivos de seguridad similares son ayudas útiles, pero no sustituyen la supervisión continua por parte de un adulto competente.

## **Equipamiento de seguridad**

- Se recomienda mantener el equipo de rescate (por ejemplo, un salvavidas) cerca de la piscina;
- Mantenga un teléfono que funcione y una lista de números de emergencia al lado de la piscina.

## **Utilizo seguro de la piscina**

- Anime a todos los usuarios, especialmente a los niños, a aprender a nadar;
- Aprender técnicas básicas de primeros auxilios (reanimación cardiopulmonar - RCP) y actualizar estos conocimientos regularmente. Esto puede marcar la diferencia a la hora de salvar vidas humanas en caso de emergencia;
- Instruya a todos los usuarios de la piscina, incluyendo a los niños, sobre qué hacer en caso de emergencia;
- Nunca se zambulla en agua poco profunda. Esto puede causar lesiones graves o la muerte;
- No use la piscina cuando consuma alcohol o medicamentos que puedan perjudicar

su capacidad de usar la piscina de manera segura;

- Cuando utilice cubiertas de piscina, retírelas completamente de la superficie del agua antes de entrar en la piscina;
- Proteger a los ocupantes de las piscinas de las enfermedades relacionadas con el agua mediante el tratamiento regular del agua de la piscina y la observancia de buenas prácticas de higiene. Consulte las directrices para el tratamiento del agua en el manual del usuario;
- Guarde los productos químicos (por ejemplo, productos de tratamiento de agua, limpieza o desinfección) fuera del alcance de los niños;
- Use las señales como se indica a continuación;

**Los letreros deben estar colocados en una posición prominente a menos de 2 m de la piscina.**



**Usar flotadores individuales**



**Como asegurar el acceso a la piscina**

- Para evitar que los niños se ahoguen, se recomienda asegurar el acceso a la piscina con un dispositivo de protección.
- Los dispositivos de protección para asegurar el acceso a la piscina pueden ser vallas, barreras, etc.

## PREPARACIÓN DEL PLAN DE APOYO

El plan de apoyo de tu Piscina LAGHETTO® debe tener los siguientes requisitos:

- ▶ Ser nivelado, **plano y libre de jefes afilados** (piedras, uñas, etc.) que pueden dañar y perforar el telo de la piscina.
- ▶ **Tener al menos un tamaño mínimo como se indica en la documentación publicitaria** Laghetto® y en el sitio de internet [www.piscinelaghetto.com](http://www.piscinelaghetto.com) (véase la página 4)
- ▶ Ser **adecuado para mantener el peso del agua contenida en en la bañera** y ser suficientemente compacto en los puntos de apoyo para resistir sin caída de presión de los pies laterales de los modelos evaluable en kg.1000 para los modelos CLASSIC / POP / CRYSTAL POP
- ▶ Si el plan de apoyo de los pies de las bañeras rectangulares no está pavimentado (césped, tierra o arena) es recomendable colocar las **plantillas** especiales.

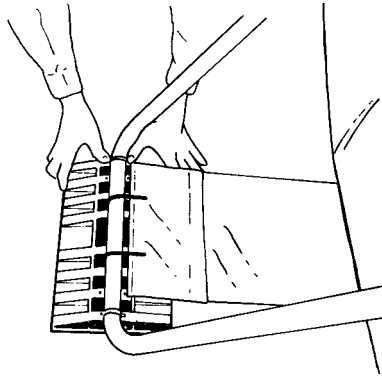

- ▶ Consulte el código de construcción local para conocer los requisitos de instalación aplicables.

## Classic

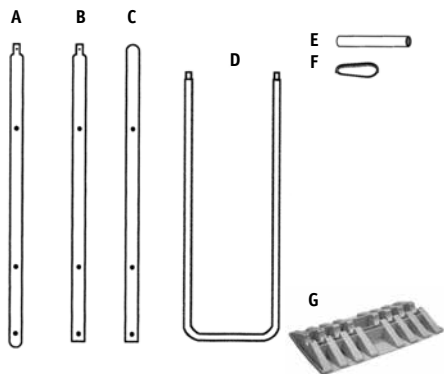

MODELO	A	B	C	D	E	F	G
CLASSIC 24 POP 24 - CRYSTAL P. 24	4	2	4	10	10	22	10
CLASSIC 25 POP 25 - CRYSTAL P. 25	4	4	4	12	12	24	12
CLASSIC 26 POP 26	4	6	4	14	14	28	14
CLASSIC 27 POP 27	4	8	4	16	16	32	16
POP 45	4	6	4	14	14	28	14
POP 46	4	8	4	16	16	32	16
CLASSIC 47 POP 47	4	10	4	18	18	36	18
POP 49	4	12	4	20	20	40	20
POP 510	4	16	4	24	24	48	24
POP 511	4	18	4	26	26	52	26
POP 612	4	22	4	30	30	60	30

## MONTAJE PISCINA

1. Enderezar el telo de la bañera según el eje longitudinal del plan preparado y abrirlo cuidadosamente, manteniendo el fondo bien extendido. Recuerde que durante la colocación los agujeros del skimmer siempre deben estar en la esquina derecha de una de las dos cabezas.

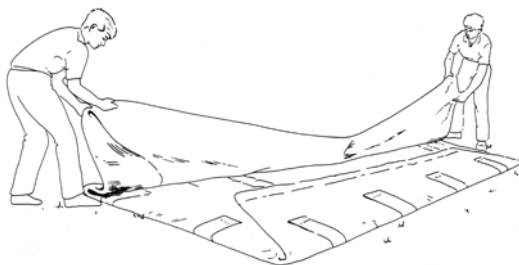
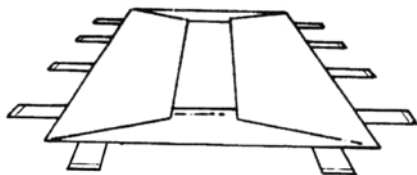

2. Juste los pasillos de acuerdo con la siguiente figura.

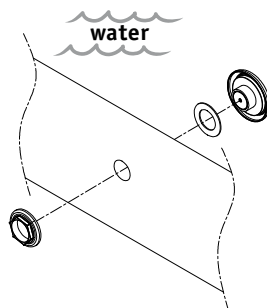
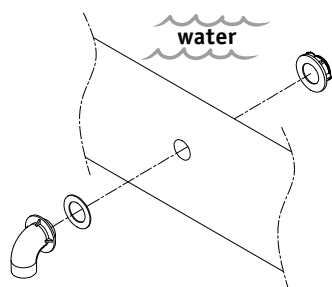

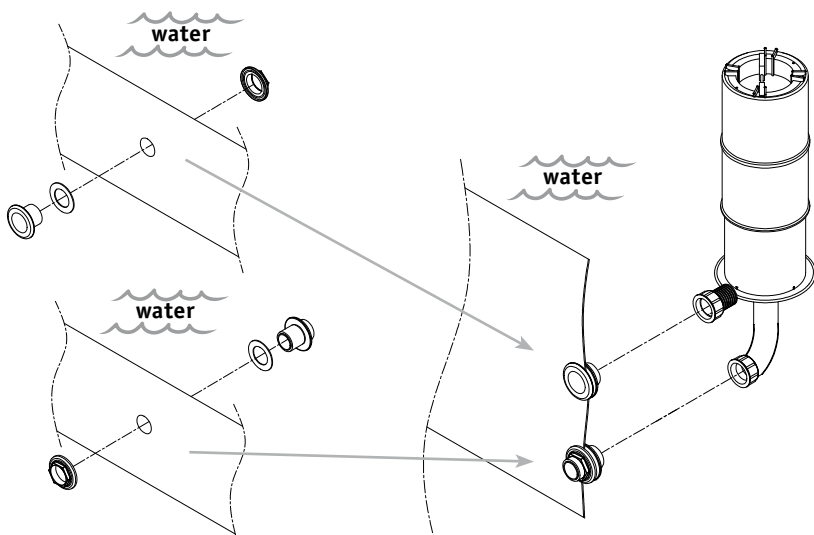

3. Montar los polos de los bordes superiores, empezando por un polo tipo **A**, muchos polos tipo **B** según sea necesario según la tabla y terminando con un polo tipo **C**.

Insertar través de las grietas los polos del borde superior (primero los dos lados largos, luego los cortos) haciendo coincidir los agujeros en los postes del borde con los del borde blanco. Para facilitar el deslizamiento en los bolsillos, se recomienda rociar las pilas de talco.

**N.B. Separe el dobladillo de la tela antes de enhebrar los polos.**

Preparar los polos laterales a "V" **D** deslizando en cada uno dos anillos inoxidables **F**. Es aconsejable extender ligeramente los extremos de los polos a "V" antes de ingresarlos en los agujeros de los polos del borde correspondiente.

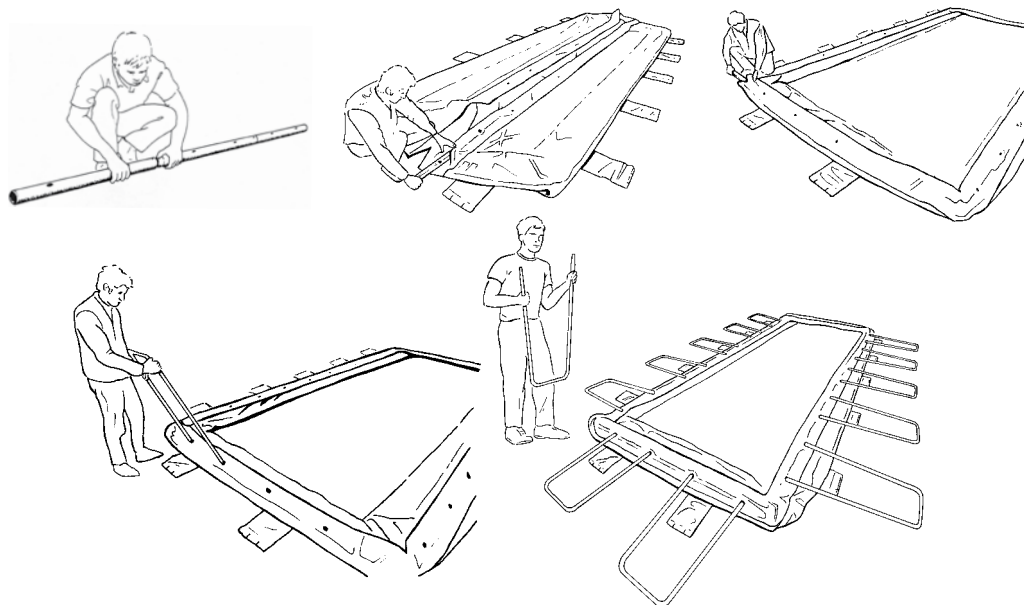

- Empezando por las quatros esquinas, ensartar los pasadores de acero **E** en las bandas inferiores y en los anillos inoxidables **F** de los polos a "V" **D** coincidentes (para hacer esto fácilmente tienes que entrar en la bañera y elevar una esquina tirando de los polos a "V" **D** para que los anillos se acerquen lo suficiente a las bandas de los pies para permitir que una segunda persona empuje las tapones **E** y repite la operación antes en las otras esquinas y luego en los lados).

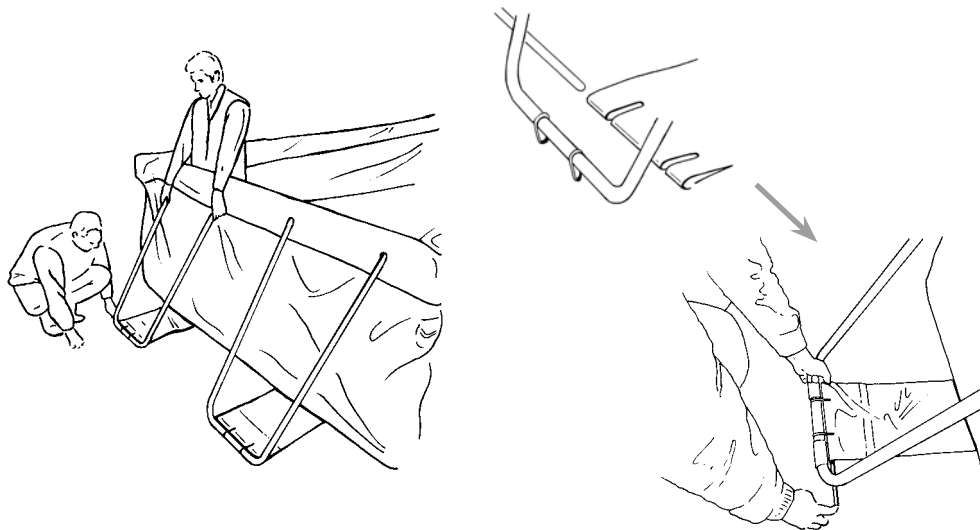

- Una vez que todos los tapones F han sido insertados, antes de salir de la bañera, aplique el Skimmer de la planta de purificación.  
(*vea las instrucciones para las instalaciones de purificación*).

- Arreglar el fondo de cualquier pliegues actuando sobre las correas de los pies (**nunca tirando de los polos**).

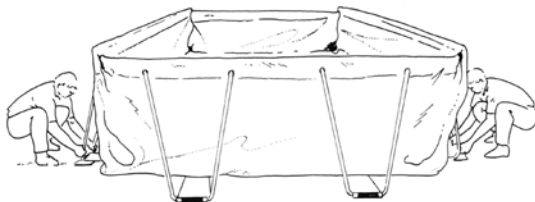

- Connectar los tubos de conexión tanque purificador.  
(*vea las instrucciones de la planta de purificación*).

8. Colocar las posibles plantilla de tabletas G..

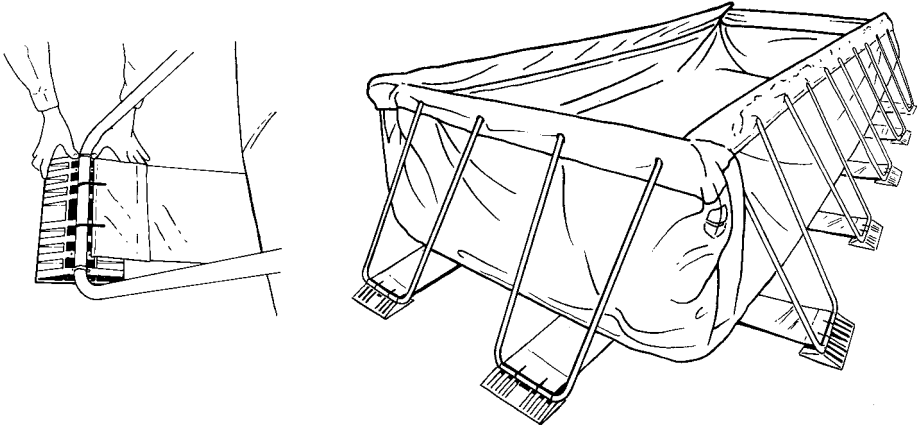

9. Verificar que todos los polos a "V" D sean perfectamente insertados en el borde.

10. Empezar el relleno y luego de ingresar 3-5 cm de agua, hacer las últimas correcciones a las imperfecciones restantes del fondo siempre actuando sobre las bandas de los tobillos de los pies.

11. Completar el relleno hasta llegar al medio del borde blanco.

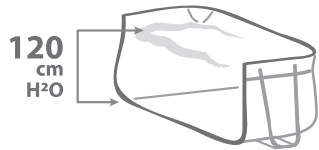
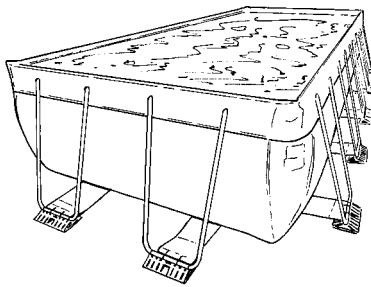

**ADVERTENCIA:** Cuando la bañera está llena, nunca es posible tirar los pies para corregir los pliegues del fondo o un arreglo defectuoso de soporte; el esfuerzo de aplicar sería tan grande para terminar de dañar esos ataques antes de mover menos el fondo de la piscina (siempre tenga en cuenta el enorme peso de la masa de agua). En este caso, por lo tanto, siempre es necesario vaciar la bañera para proceder con la disposición de la parte inferior o el plano de soporte.

## RELLENO Y MANTENIMIENTO

### RELLENO Y ADVERTENCIAS

1. El llenado de la piscina debe efectuarse, siempre que sea posible, con agua limpia del acueducto o con un pozo equipado con un filtro. Durante la fase de llenado de los modelos rectangulares, durante un cierto período (hasta que las orillas no sufren un empuje suficiente del agua), la estructura de la piscina se plegará en las esquinas; Por lo tanto, se recomienda de poner entre las dos orillas plegadas en la esquina un trozo de cartón para evitar abrasiones en los puntos de contacto. Para que la piscina (todos los modelos) funcione de la mejor manera, el nivel del agua debe estar entre 10 y 5 cm debajo del borde superior. Con la piscina llena, se pueden poner en marcha las plantas de filtración.



2. La introducción de los productos con cloro en la piscina siempre debe realizarse a través de la cabeza flotante del Skimmer con la bomba en funcionamiento, para evitar que las dosis de concentrado del producto entren en contacto con las paredes o el fondo de la bañera.

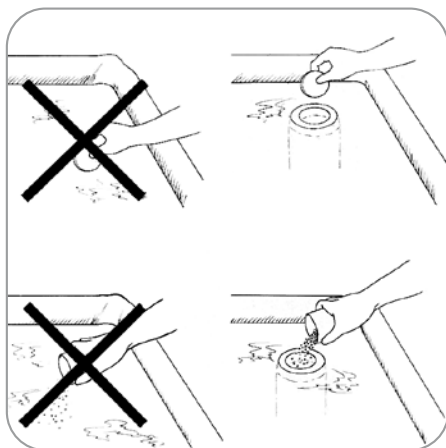

El contacto del material de las piscinas con los productos de cloro concentrado hace que el material se blanquee sin debilitar la estructura.

Por lo tanto, se debe tener cuidado al colocar los productos en el Skimmer para no dejarlos caer accidentalmente en el fondo de la bañera.

3. Cuando va a apagar el limpiador durante un período prolongado de tiempo, es bueno eliminar los residuos de cloro restantes de los filtros. Al contrario, el cloro se disuelve lentamente y se concentraría fuertemente en los pies del Skimmer con los efectos descritos anteriormente.



## ALMACENAMIENTO INVERNAL

Es posible durante el invierno dejar instalado el tanque lleno siguiendo estos procedimientos:

1. La piscina puede cerrarse permanentemente si el agua todavía está en perfecto estado de limpieza.
2. Uno o dos días antes del cierre, hacer un **“tratamiento de invierno”** usando cloro y un producto antialgas como se describe en el párrafo específico.
3. Recuerde que el cloro siempre debe disolverse en los filtros con la bomba encendida.
4. Durante esta fase, mantenga los filtros funcionando ininterrumpidamente.
5. Bajar el nivel del agua debajo del borde blanco.
6. Al cerrar, apague las plantas de tratamiento y quítelas del tanque. Si la piscina está equipada con filtros arena o cartucho, retire el cabezal flotante, vacíe el Skimmer de los filtros, retire los tubos exteriores y la bomba, teniendo cuidado de cerrar los foros de suministro y aspiración con las tapas apropiadas o operando las rejillas si están presente. Se recomienda vaciar completamente las bombas del agua y colocarlas en un lugar seco y ventilado hasta la próxima temporada.
7. Quitar las plantas de tratamiento de aguas y cubrir con la funda adecuada Laghetto®.

## DESMONTAJE

La piscina debe ser desmontada cuando el agua aún está en buenas condiciones. El procedimiento de desmontaje es el siguiente:

1. Retirar los sistemas de filtración como se describe arriba, también quitando los skimmers y los pasillos.
2. Vaciar la bañera por sifón con la fregona, desenroscando la tapa en la parte inferior; o por medio de una bomba sumergible.

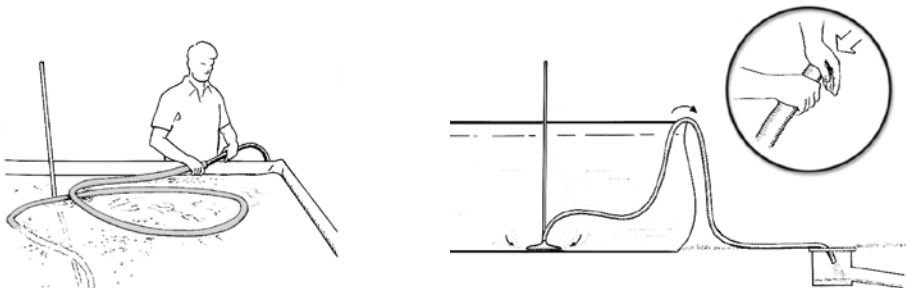

3. Desmontar la paleria. En los modelos rectangulares, primero las canulas de pie, luego los polos a "V" de los mismos pies y por ultimo los polos de los pies
4. El agua residual puede ser quitada del fondo del tanque como se ilustra.
5. Colocar la paleria en sus cajas después de que se haya secado.
6. **DEJAR QUE LA TOALLA DE BAÑO SE SEQUE COMPLETAMENTE DESPUÉS DE LIMPIARLA.** Además, eliminar los residuos de humedad en el borde blanco haciendo circular el aire con un compresor o soplador de aire. (*consulte "Limpieza de la bañera"*).
7. Doblar la bañera y situarla en un lugar elevado, seco y limpio.

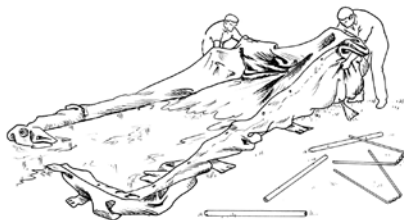

## LIMPIEZA DE LA BAÑERA

Para limpiar la bañera, se recomienda utilizar productos desengrasantes o desincrustantes específicos para revestimientos de PVC.

En presencia de depósitos grisáceos de caliza, es aconsejable utilizar ácidos diluidos, productos adecuadamente manipulados o descalcificadores, como los ácidos tamponados.

A operacion efectuada enjuagar abundantemente.

La toalla limpia no necesita ser rociada con talco o similar ya que no está sujeta a problemas con la exudación de sus sustancias como es el caso del caucho y, por lo tanto, no tiende a pegarse.



## ATENCIÓN

**Evitar el uso de diluyentes de pintura durante la limpieza.**

**En caso de dudas o dificultades imprevistas, consulte al Servicio al cliente de LAGHETTO en su proveedor de confianza. Se desconfía, ya que la caída de la garantía, de alterar los materiales o equipos LAGHETTO sin el permiso por escrito del fabricante.**

# CONSEJOS PARA EL TRATAMIENTO QUIMICO DEL AGUA

## DEPURACIÓN

Las características IDEAL para un uso cómodo e higiénico de la piscina son las siguientes:

---

**VALOR DE CLORO MAYOR QUE 1 PPM**



---

**VALOR PH ENTRE 7,2 Y 7,4**

Mantener el contenido de cloro ideal es esencial para la conservación y higiene del agua. Evita la aparición de algas y la proliferación de cualquier tipo de contaminación orgánica en el tanque.

Es una buena práctica examinar la concentración de cloro en la piscina a intervalos de 1 a 2 días con un probador adecuado para volver a integrar lo que se consume.

La **TABLA 1 (DOSIS DE CLORO)** muestra la cantidad de cloro que se inyectará en la piscina para aumentar de una unidad el valor medido por su propio comprobador (en gotas, cuadros, tabletas, electrónico).

La **TABLA 2** muestra las dosis de PH que se inyectarán en la piscina para disminuir de 0,2 el valor de PH medido por el probador.

La introducción de productos de cloro en la piscina siempre debe realizarse a través de la cabeza flotante del skimmer con la bomba en funcionamiento, para evitar que dosis concentradas de producto sólido entren en contacto con las paredes o el fondo del tanque.



## ATENCIÓN

**El contacto del material de las piscinas con productos de cloro concentrados hace que el material se blanquee sin debilitar la estructura.**

Por lo tanto, se recomienda precaución cuando vierta los productos en el Skimmer para no dejarlos caer accidentalmente en el fondo de la bañera. En este caso, cepille inmediatamente con la aspira-barro.

Cuando va a apagar el limpiador durante un período prolongado de tiempo, es bueno eliminar los residuos de cloro restantes de los filtros. Al contrario, el cloro se disuelve lentamente y se concentraría fuertemente en los pies del Skimmer con los efectos descritos anteriormente.

**Quitar siempre el cloro en pastillas del skimmer de la piscina cuando el sistema de filtración esté fuera de servicio.**

---

**Independientemente de los valores normales, hay casos en los que se requiere una mayor cantidad de cloro:**

- **Tratamiento inicial;**
- **Tratamiento shock;**
- **El tratamiento conservador para el cierre invernal.**

---

## TRATAMIENTO INICIAL

**Al llenar la piscina y con la planta de purificación encendida, se debe realizar una primera cloración fuerte**

La dosis de cloro que se utilizará para esta operación se muestra en la **TABLA 3** (TRATAMIENTO INICIAL / SHOCK).

Producto recomendado para esta operación: dicloro granulado 56%

En los días posteriores al tratamiento inicial regular, si es necesario, los valores de PH de agua según la **TABLA 2** (DOSIS DE PH).

El valor PH ideal del agua se sitúa entre 7,2 y 7,4.

## TRATAMIENTO SHOCK

En algún momento del período de uso de la piscina (normalmente a mediados de Julio, principios de Agosto), es necesario proceder con el tratamiento similar al inicial para poner el agua en condiciones de resistir los esfuerzos del uso intenso y estresante en el periodo mas calido.

El tratamiento debe realizarse en cualquier caso, incluso si los valores informados por su probador (gotas, mapas, pastillas, etc.) están cerca de los ideales.

## TRATAMIENTO CONSERVADOR PARA EL CIERRE INVERNA

Para dejar la piscina montada y llena durante la temporada invernal, es necesario, antes de cubrirla con la fonda especifica, poner en el agua una gran cantidad de polvo de cloro, como es habitual en el filtro, con bomba encendida, el día antes del cierre.

Una cierta cantidad de producto de invernada también se debe verter directamente en el agua como en la **TABLA 4** (TRATAMIENTO INVERNAL).

**Al día siguiente del tratamiento, con los productos ya mezclados, se puede apagar la bomba y proceder con el cierre del tanque con la fonda de la piscina.**

Se recomienda durante la temporada invernal en un día cuando la piscina está iluminada por el sol de descubrir la piscina y evaporar la humedad acumulada.



**MANTENER SIEMPRE LOS PRODUCTOS  
FUERA DEL ALCANTE DE LOS NIÑOS**

---

**TABLA 1**

**La cantidad de cloro que debe introducirse en la piscina para aumentar en una unidad el valor medido por su comprobador.**

## DOSIS DE CLORO

MODELO DE PISCINA	MC PISCINA	DOSIS EN POLVO
<b>CLASSIC - 24</b>	13,5 mc	<b>30 gr</b>
<b>CLASSIC - 25</b>	17 mc	<b>35 gr</b>
<b>CLASSIC - 26</b>	21,5 mc	<b>45 gr</b>
<b>CLASSIC - 27</b>	25 mc	<b>50 gr</b>
<b>CLASSIC - 47</b>	36 mc	<b>75 gr</b>
<b>POP - 24</b>	13,5 mc	<b>30 gr</b>
<b>POP - 25</b>	17 mc	<b>35 gr</b>
<b>POP - 26</b>	21,5 mc	<b>45 gr</b>
<b>POP - 27</b>	25 mc	<b>50 gr</b>
<b>POP - 45</b>	24,5 mc	<b>50 gr</b>
<b>POP - 46</b>	30,5 mc	<b>65 gr</b>
<b>POP - 47</b>	36 mc	<b>75 gr</b>
<b>POP - 49</b>	41,5 mc	<b>85 gr</b>
<b>POP - 510</b>	62,5 mc	<b>125 gr</b>
<b>POP - 511</b>	70 mc	<b>140 gr</b>
<b>POP - 612</b>	96,5 mc	<b>195 gr</b>
<b>CRYSTAL POP - 24</b>	13,5 mc	<b>30 gr</b>
<b>CRYSTAL POP - 25</b>	17 mc	<b>35 gr</b>

**TABLA 2**

**Cantidad de PH- a introducir en la piscina para disminuir en una unidad el valor medido por su comprobador.**

## DOSIS DE PH-

MODELO DI PISCINA	MC PISCINA	DOSIS DE PH-
<b>CLASSIC - 24</b>	13,5 mc	<b>210 gr</b>
<b>CLASSIC - 25</b>	17 mc	<b>260 gr</b>
<b>CLASSIC - 26</b>	21,5 mc	<b>330 gr</b>
<b>CLASSIC - 27</b>	25 mc	<b>380 gr</b>
<b>CLASSIC - 47</b>	36 mc	<b>540 gr</b>
<b>POP - 24</b>	13,5 mc	<b>210 gr</b>
<b>POP - 25</b>	17 mc	<b>260 gr</b>
<b>POP - 26</b>	21,5 mc	<b>330 gr</b>
<b>POP - 27</b>	25 mc	<b>380 gr</b>
<b>POP - 45</b>	24,5 mc	<b>370 gr</b>
<b>POP - 46</b>	30,5 mc	<b>460 gr</b>
<b>POP - 47</b>	36 mc	<b>540 gr</b>
<b>POP - 49</b>	41,5 mc	<b>630 gr</b>
<b>POP - 510</b>	62,5 mc	<b>940 gr</b>
<b>POP - 511</b>	70 mc	<b>1.050 gr</b>
<b>POP - 612</b>	96,5 mc	<b>1.450 gr</b>
<b>CRYSTAL POP - 24</b>	13,5 mc	<b>210 gr</b>
<b>CRYSTAL POP - 25</b>	17 mc	<b>260 gr</b>

**TABLA 3**
**Cantidad de dicloro granulado al 56% que se introducirá para el tratamiento.**
**TRATAMIENTO INICIAL / SHOCK**

MODELO DE PISCINA	MC PISCINA	DOSIS EN POLVO
<b>CLASSIC - 24</b>	13,5 mc	<b>210 gr</b>
<b>CLASSIC - 25</b>	17 mc	<b>260 gr</b>
<b>CLASSIC - 26</b>	21,5 mc	<b>330 gr</b>
<b>CLASSIC - 27</b>	25 mc	<b>380 gr</b>
<b>CLASSIC - 47</b>	36 mc	<b>540 gr</b>
<b>POP - 24</b>	13,5 mc	<b>210 gr</b>
<b>POP - 25</b>	17 mc	<b>260 gr</b>
<b>POP 26</b>	21,5 mc	<b>330 gr</b>
<b>POP - 27</b>	25 mc	<b>380 gr</b>
<b>POP - 45</b>	24,5 mc	<b>370 gr</b>
<b>POP - 46</b>	30,5 mc	<b>460 gr</b>
<b>POP - 47</b>	36 mc	<b>540 gr</b>
<b>POP - 49</b>	41,5 mc	<b>630 gr</b>
<b>POP - 510</b>	62,5 mc	<b>940 gr</b>
<b>POP - 511</b>	70 mc	<b>1.050 gr</b>
<b>POP - 612</b>	96,5 mc	<b>1.450 gr</b>
<b>CRYSTAL POP - 24</b>	13,5 mc	<b>210 gr</b>
<b>CRYSTAL POP - 25</b>	17 mc	<b>260 gr</b>



**TABLA 4**

**Cantidad de dicloro granulado al 56% y de agente de hibernación que debe introducirse por tratamiento. Nota: compruebe siempre la cantidad recomendada por el fabricante del producto utilizado en función de los m<sup>3</sup> de la piscina.**

## TRATAMIENTO INVERNAL

MODELO DE PISCINA	DOSIS CLORO POLVO	DOSIS DE INVIERNO
<b>CLASSIC - 24</b>	210 gr	<b>1,5 Lt</b>
<b>CLASSIC - 25</b>	260 gr	<b>2 Lt</b>
<b>CLASSIC - 26</b>	330 gr	<b>2 Lt</b>
<b>CLASSIC - 27</b>	380 gr	<b>2,5 Lt</b>
<b>CLASSIC - 47</b>	540 gr	<b>3,5 Lt</b>
<b>POP - 24</b>	210 gr	<b>1,5 Lt</b>
<b>POP - 25</b>	260 gr	<b>2 Lt</b>
<b>POP - 26</b>	330 gr	<b>2 Lt</b>
<b>POP - 27</b>	380 gr	<b>2,5 Lt</b>
<b>POP - 45</b>	370 gr	<b>2,5 Lt</b>
<b>POP - 46</b>	460 gr	<b>3 Lt</b>
<b>POP - 47</b>	540 gr	<b>3,5 Lt</b>
<b>POP - 49</b>	630 gr	<b>4 Lt</b>
<b>POP - 510</b>	940 gr	<b>6 Lt</b>
<b>POP - 511</b>	1.050 gr	<b>6,5 Lt</b>
<b>POP - 612</b>	1.450 gr	<b>9 Lt</b>
<b>CRYSTAL POP - 24</b>	210 gr	<b>1,5 Lt</b>
<b>CRYSTAL POP - 25</b>	260 gr	<b>2 Lt</b>

# CERTIFICADO DE GARANTÍA PISCINE LAGHETTO

**AGRISILOS SRL con sede social en Vescovato (Cr), Ex. S.s. Padana Inferiore 11/C – Italia, en adelante “LAGHETTO”, ha buscado siempre una relación de confianza con los consumidores quienes han comprado sus productos quienes, además de sus derechos legales conforme a las leyes de su País de residencia, que en todo caso nunca serán prejuzgados, podrán ejercer los derechos reconocidos en este certificado de garantía, “GARANTÍA”.**

## 1. GARANTÍA LAGHETTO

- 1.1 LAGHETTO garantiza que el producto bajo la marca “Piscine Laghetto”, en adelante “PRODUCTO”, al cual se refiere este certificado, es:
  - a) conforme a las características descritas en la documentación de la compañía;
  - b) carente de defectos en el diseño, los materiales, la fabricación y el funcionamiento
- 1.2 Esta garantía es la única garantía emitida por Laghetto. Ninguna otra declaración o representación de terceros podrá ser considerada válidamente vinculante para Laghetto.

## 2. ÁMBITO DE APLICACIÓN DE LA GARANTÍA

- 2.1 La garantía sólo se aplica si el producto fue comprado por un cliente final individual directamente de un distribuidor autorizado de Laghetto para uso doméstico solamente, en adelante el “CONSUMIDOR”, y excluye cualquier uso comercial o profesional. La garantía es emitida exclusivamente por Laghetto a favor del consumidor y no puede ser transferida o vendida a terceras partes.
- 2.2 La garantía sólo es válida para productos instalados en el mismo País o Estado en el que fueron comprados.

## 3. OBJETO DE GARANTÍA

- 3.1 Esta garantía es válida en el contexto del uso normal y correcto del producto, así como en una instalación realizada exclusivamente por personal especializado y/o certificado para los productos Playa, DolceVita y Divina, o de acuerdo con las instrucciones de montaje suministradas con Productos Pop y Classic.
- 3.2 Se aplica a los productos y cubre exclusivamente los componentes originales producidos por Laghetto: lámina del vaso de la piscina (liner), estructura metálica y todas las demás piezas originales incluidas en el kit de piscina. La garantía sólo cubre el suministro de materiales en sustitución de aquellos que se encuentran defectuosos.
- 3.3 La garantía no cubre los consumibles y/o piezas sujetas a desgaste normal.

## 4. DURACIÓN DE LA GARANTÍA

- 4.1 El plazo de garantía es de **5 AÑOS (CINCO)** para la lámina del vaso (liner) y estructura

metálica de los productos Playa, Dolcevíta, Divina y Pop, **3 AÑOS (TRES)** para la lámina (liner) y estructura metálica las piscinas Classic y Crystal Pop, **2 AÑOS** para otras piezas originales incluidas en el kit de piscina.

- 4.2** La garantía de 3 o 5 AÑOS para la lámina del vaso (liner) y estructura metálica de los productos Dolcevíta, Divina, Pop, Crystal Pop y Classic no se aplica si se instala un sistema de electrólisis salina en el producto. En este caso el período de garantía es de 2 años. En el producto Playa, la instalación de un sistema de electrólisis salina y/o otro tipo de sistema de filtración/desinfección diferente al original suministrado por Laghetto, invalida automáticamente la garantía ofrecida por el fabricante.
- 4.3** La garantía más allá del segundo año en los modelos Playa, Divina y Dolcevíta no se prolongará como anteriormente se ha indicado, si el producto no ha sido instalado por personal especializado y / o certificado por Piscine Laghetto.
- 4.4** La garantía para las diferentes duraciones mencionadas comienza a partir de la fecha de compra del producto, probada mediante una factura legal.

## 5. EXCEPCIONES EN LA APLICABILIDAD DE LA GARANTÍA

- 5.1** Las siguientes situaciones no están expresamente cubiertas por la garantía:
- productos de segunda mano y/o productos anteriormente en exposición;
  - los costes derivados de los trabajos necesarios para restaurar y/o reparar el producto;
  - cualquier coste de transporte para desplazar el producto para ser reparado y/o reemplazado, así como cualquier gasto del personal de reparación, en cualquier situación.
- 5.2** La garantía no se aplica en todos los casos en que el defecto no sea directamente imputable a Laghetto y, en particular, en todos los casos en que el defecto haya sido causado por:
- a)** Daños y/o roturas incurridos durante el **transporte y/o instalación** (arañazos, abolladuras, etc.);
  - b) Montaje incorrecto y/o instalación** no realizada de acuerdo con las instrucciones proporcionadas por Laghetto en los manuales de instalación correspondientes;
  - c) Uso incorrecto o inapropiado** que no esté de acuerdo con las instrucciones proporcionadas por Laghetto en los manuales de uso y mantenimiento pertinentes, o para fines distintos del uso doméstico normal;
  - d) Desgaste normal debido** al uso o no uso del producto;
  - e)** Problemas debidos a la suciedad, caliza (carbonato cálcico), arañazos o abrasiones que hayan surgido durante el uso del producto o debido a la exposición directa a los agentes atmosféricos (luz solar directa, calor excesivo, etc.) o causados por productos de limpieza inadecuados;
  - f)** Falta de, o mantenimiento insuficiente o inadecuado o mantenimiento no realizado de acuerdo con las instrucciones proporcionadas por Laghetto en el manual correspondiente y/o con la diligencia requerida por la naturaleza del producto;
  - g) El deterioro del producto** debido a la negligencia, el desgaste de las piezas debido a la presencia de caliza, sin las debidas precauciones, no puede determinar las solicitudes de envío de piezas de repuesto para la restauración del producto bajo garantía;
  - h)** Cualquier daño causado al producto por **heladas o uso inapropiado de productos químicos** están excluidos de esta garantía;

- i) Los cargos debidos al **vaciado, llenado y tratamiento químico del agua** nunca están cubiertas por esta garantía;
- l) Otras causas que no son atribuibles a Laghetto tales como, por ejemplo, **reparaciones o modificaciones hechas directamente por el consumidor**, alteración, agresión química o física, golpes, vandalismo, uso indebido, etc.
- m) **La posible formación de hongos**, más o menos persistentes, sobre la lámina del vaso (liner) de la piscina debido a la situación particular del producto, las condiciones atmosféricas, la falta de mantenimiento, el incumplimiento de las instrucciones de operación y mantenimiento, no están cubiertos por la garantía;
- n) Esta garantía no será válida si se instalan **piezas y accesorios no originales** con el producto.

**5.3** No deben considerarse expresamente como un defecto y, por tanto, no dan lugar a una reclamación de sustitución.

- a) fenómenos temporales de **trasudación de la lámina del vaso (que gotea)**, que se observan, en particular, en el primer llenado y en las primeras semanas de utilización del producto.
- b) **variaciones en el color original de la lámina del vaso (liner) de la piscina** debido a su envejecimiento natural, a la exposición prolongada a la luz solar y/o a la intemperie y al uso continuo de productos de tratamiento químico y/o de limpieza.
- c) la **oxidación de las piezas metálicas** por falta de mantenimiento o por un mantenimiento insuficiente o no realizado según las instrucciones de los productos Piscine Laghetto y/o la diligencia exigida por la naturaleza del producto.
- d) características distintivas del producto. **Todas las partes componentes del acabado de los productos** (por ejemplo: paneles, bordes, telas) son mayormente hechas a mano. En este sentido, algunas imperfecciones en estas partes deben considerarse como una característica intrínseca y aceptada del producto. No afectan al uso previsto del producto.

**5.4** Para evaluar correctamente el defecto y proceder eventualmente a su reparación y/o sustitución bajo garantía, el Consumidor deberá presentar documentación fotográfica y/o de vídeo completa del defecto, en la situación de uso del propio producto.

## **6. SOLICITUDES DE ASISTENCIA BAJO LA GARANTÍA - VENCIMIENTO**

- 6.1** Para poder ser cubierto por la garantía, el consumidor deberá informar cualquier defecto o fallo del producto contactando con el distribuidor Laghetto autorizado donde compró la piscina (Laghetto official Dealer). La información de los concesionarios se encuentra en el sitio web oficial de Piscine Laghetto: [www.piscinelaghetto.com](http://www.piscinelaghetto.com)
- 6.2** Para solicitar asistencia, se debe proporcionar una copia del recibo, factura o documento de entrega emitido por el distribuidor autorizado de Laghetto a quién el Consumidor compró el producto. Todas las solicitudes de asistencia no acompañadas de dichos documentos sólo podrán ser procesadas como “no bajo garantía”.
- 6.3** Las intervenciones efectuadas durante el plazo de esta garantía, tal como se indica en el punto 4 (duración), no darán lugar a una ampliación adicional de la garantía sobre las piezas sustituidas y/o reparadas.
- 6.4** La intervención efectuada por el distribuidor Laghetto autorizado, la recuperación del producto, las reparaciones y su posible sustitución se realizarán dentro de los límites de tiempo compatibles con las necesidades de la organización reparadora, por técnicos autorizados y competentes, a petición del consumidor y sin causar inconvenientes considera-

bles. Los reemplazos y reparaciones efectuados durante el periodo de garantía no tendrán como resultado una prórroga o renovación de la duración de la garantía.

## **7. ASISTENCIA BAJO GARANTÍA - COSTES ADICIONALES**

- 7.1** La asistencia bajo garantía depende de que Laghetto verifique a través de sus centros de servicio técnico autorizados y distribuidores que los fallos o defectos del producto están cubiertos por la garantía de Laghetto.
- 7.2** En caso de que Laghetto compruebe que el producto presenta un fallo o un defecto, la empresa deberá, a través del centro de servicio técnico autorizado más cercano y de acuerdo con los métodos que se consideren más apropiados, reparar el producto y eliminar cualquier defecto que aparezca.
- 7.3** Durante los dos primeros años a partir de la entrega del producto, la garantía se proporcionará sin coste para el consumidor. Después de dos años de la duración indicada en el punto 4 del presente certificado, Laghetto continuará proporcionando gratuitamente todos los materiales necesarios para reparar el producto, con excepción de los costes laborales (gastos de viaje y horas hombre) que deberá pagar el consumidor.
- 7.4** Si el producto se instala en un lugar poco accesible, o junto con materiales raros o valiosos, los gastos, los gastos de extracción, transporte y reposicionamiento del producto en su punto de instalación original, así como el coste de reparar los materiales raros y/o valiosos, serán a cargo del Consumidor.

## **8. RESPONSABILIDAD POR DAÑOS**

Laghetto no se hace responsable de los daños directos o indirectos y daños a las personas, mascotas u objetos, causados por el incumplimiento de todas las indicaciones relacionadas en la documentación relativa al producto, especialmente las advertencias de montaje, instalación, uso y mantenimiento del producto en sí, y/o después del uso del producto que no cumpla con la diligencia requerida por la naturaleza del mismo.

## **9. LEY APLICABLE - TRIBUNAL CON JURISDICCIÓN**

La Garantía Laghetto se rige por la ley italiana y el tribunal de Cremona (CR) en Italia será el único competente en caso de controversia.

# INHALT

***MATERIALBESCHREIBUNG DER FOLIE*** **Seite 111**

***VORBEREITUNG DES UNTERGRUNDS*** **Seite 117**

***MONTAGE*** **Seite 118**

***WASSERBEFÜLLUNG UND WARTUNG*** **Seite 122**

***EMPFEHLUNG FÜR DIE CHEMISCHE WASSERPFLEGE*** **Seite 125**

***PISCINE LAGHETTO-GARANTIEZERTIFIKAT*** **Seite 132**

---

## MATERIALBESCHREIBUNG DER FOLIE

---

*Sehr geehrter Kunde,*

- ▶ Die Folie besteht aus einer Membran aus Polyestergewebe (Trevira), die mit PVC beschichtet ist und in einem Stück montiert ist.
  
- ▶ Bei der ersten Befüllung und in den ersten Nutzungswochen kann es zu Exsudationen des Tankblechs kommen. Es handelt sich um einen physiologischen Zustand des Materials, der in keinem Fall die Gleitringdichtung und die Haltbarkeit der Platte beeinträchtigt und keinen Mangel darstellt. Daher gibt es keinen Anspruch auf Ersatz im Rahmen der Garantie auf das Material selbst. Es wird empfohlen, die Exsudation trocknen zu lassen, ohne die Tropfen zu entfernen, dieses Phänomen ist dazu bestimmt, in kurzer Zeit zu verschwinden.
  
- ▶ Unter besonderen Umgebungsbedingungen können sich auf dem Badewannenblech widerstandsfähige Formen bilden. Diese haben keinen Einfluss auf die Haltbarkeit oder Robustheit des Materials, beeinträchtigen in keiner Weise seinen Gebrauch, stellen keinen Mangel dar und begründen daher keinen Anspruch auf Ersatz im Rahmen der Garantie.
  
- ▶ Das Badetuch kann im Laufe der Zeit seine ursprüngliche Farbe ändern, was auf seine Alterung, seine längere Einwirkung von Sonnenlicht und/oder Wetter und die kontinuierliche Verwendung von chemischen Behandlungs- und/oder Reinigungsmitteln zurückzuführen ist. Dieses Phänomen hat keinen Einfluss auf die Strukturdichtung des Produkts, hat keinen Einfluss auf seine Verwendung und berechtigt daher nicht zu einem Antrag auf Ersatz im Rahmen der Garantie.

# ACHTUNG



## WICHTIG!

**VOR DEM ZUSAMMENBAU UND GEBRAUCH DES PRODUKTES LESEN SIE DIE GEBRAUCHSANWEISUNGEN. SIE SIND IN DER AUFSTELLANLEITUNG ENTHALTEN! BITTE BEWAHREN SIE DIESE INFORMATION FÜR EINE SPÄTERE VERWENDUNG AUF!**



- Kinder müssen während des Gebrauchs des Produktes ständig unter Aufsicht eines Erziehungsberechtigten sein.
- Um Unfällen vorzubeugen beobachten Sie die Kinder immer!
- Es ist generell verboten zu tauchen oder ins Wasser zu springen: Die Wassertiefe ist dafür nicht ausreichend! Verletzungs- und Lebensgefahr.
- Um nicht unter Wasser hängen zu bleiben, empfehlen wir nicht an oder hinter der Leiter zu schwimmen. Ertrinkungsgefahr.
- Überprüfen Sie die Leiter und Stufen bevor Sie auf die Leiter steigen.
- Überprüfen Sie regelmäßig alle zugänglichen Oberflächen und die Integrität der Strukturteile des Beckens, um Verletzungen oder Schäden zu vermeiden.
- Verschließen Sie nie während des Betriebs den Ansaugbereich des Skimmers. Sonst beschädigen Sie die Filteranlage.
- Die Pumpe muss an einem FI-Schutzschalter und 230V/50Hz angeschlossen sein.
- Um 100% sicher zu sein, schalten Sie die Filteranlage während des Schwimmens aus.
- Die Pumpe und ihr elektrischer Anschluss müssen mindestens 3,5 Meter vom Schwimmbecken entfernt aufgestellt sein. Installieren Sie keine anderen elektrischen Komponenten, z. B. Lampen, Telefone, Radios, Audio-/Videogeräte, in einem Abstand von weniger als 3,5 Metern zum Schwimmbecken.
- Die Garantie gilt nur, wenn die Bedienungsanleitung beachtet wird.



- **Es ist zwingend erforderlich, dass sowohl der Installateur/Wartungstechniker als auch der Verbraucher/Benutzer dieses Handbuch vor der Verwendung des Produkts vollständig lesen.**
- **Warnung:** Es besteht Rutsch- und/oder Sturzgefahr von Ihrem Schwimmbecken und/oder seiner Umgebung. Denken Sie immer daran, dass nasse Oberflächen sehr rutschig sind, so dass Sie beim Ein- und Aussteigen vorsichtig sein müssen.
- Halten Sie Ihr Schwimmbadwasser immer sauber und behandeln Sie es ordnungsgemäß mit den empfohlenen Chemikalien. Die Wasserchemie sollte innerhalb des idealen Bereichs gehalten werden, um unangenehme Haut- und Augenreizungen zu vermeiden.
- Die Elektroinstallation muss von Fachpersonal durchgeführt werden, das für Elektroinstallationen qualifiziert ist.
- Betreiben Sie das Gerät nicht ohne Wasser.
- Berühren Sie das Gerät während des Betriebs NIEMALS mit einem nassen Körper oder nassen Händen.
- Wenn Sie mit dem Gerät hantieren müssen, ziehen Sie den Stecker aus der Steckdose.
- Stellen Sie sicher, dass der Boden trocken ist, bevor Sie das Gerät berühren.
- Stellen Sie das Gerät nicht an einem Ort auf, an dem es nass werden kann, da dies zu elektrischen Schlägen führen kann.
- Erlauben Sie Kindern oder Erwachsenen nicht, sich auf das Gerät zu lehnen oder zu setzen.

## WICHTIG

- Vor allen Arbeiten am Minipool sicherstellen, dass die Stromversorgung unterbrochen wurde.
- Die Stromversorgung muss immer mit einem hochempfindlichen Differentialschalter ausgestattet sein, um die Sicherheit zu garantieren. 30 mA
- Personen dürfen auf keinen Fall mit elektrischer Spannung in Berührung kommen, deshalb niemals in nassem Zustand auf die elektrischen Komponenten zugreifen und alle Wartungsarbeiten nur von qualifiziertem Personal durchführen lassen.
- Jegliche Änderung, die an den Vorrichtungen und Systemen vorgenommen werden soll, bedarf der Genehmigung des Herstellers. Der Hersteller ist von jeglicher Verantwortung für Schäden befreit, die durch die Anwendung von nicht originalen und nicht autorisierten Ersatzteilen oder Zubehörteilen verursacht werden.
- Der Benutzer muss sicherstellen, dass Montage- und Wartungsarbeiten ausschließlich durch autorisiertes und qualifiziertes Personal durchgeführt werden.

- Die Installation des Minipools muss immer gemäß den in den einzelnen Ländern geltenden Normen erfolgen, insbesondere in Bezug auf die elektrische Sicherheit.
- Dieser Minipool kann Überschwemmungen verursachen. Daher muss er in einem Bereich installiert werden, in dem das Wasser abfließen kann; das Wasser kann in folgenden Fällen überfließen:
  - › Überfüllung;
  - › Überfließen des Wassers auf Grund der Bewegung der Verwender des Beckens;
  - › Entleerungsvorgang;
  - › Möglichkeit versehentlicher Wasserlecks aus dem Minipool;
  - › Der Minipool muss außerdem an einem trockenen Ort installiert werden, der keiner Überschwemmungsgefahr ausgesetzt ist.
- Der Minipool muss immer an einem Ort installiert werden, an dem alle Bestandteile leicht zugänglich sind.
- Die Betriebssicherheit des Minipools kann nur dann gewährleistet werden, wenn alle in der Montageanleitung und in dieser Bedienungs- und Wartungsanleitung angegebenen Warnungshinweise beachtet werden.
- Regelmäßig alle zugänglichen Oberflächen und die Unversehrtheit der Konstruktionsteile des Pools prüfen, um Verletzungen oder Beschädigungen zu verhindern.

BEWAHREN SIE DIESE ANLEITUNG ZUM SPÄTEREN JEDERZEITIGEN NACHSCHLAGEN AUF

Für sämtliche Fragen zum Gebrauch der Produkte kontaktieren Sie Ihren Händler.

# ACHTUNG

**Lesen Sie alle Informationen in diesem Benutzerhandbuch sorgfältig durch, bevor Sie den Pool installieren und benutzen. Diese Sicherheitshinweise, Anweisungen und Richtlinien beziehen sich auf einige übliche Risiken, die mit dem Aufenthalt im Wasser verbunden sind, können aber nicht alle Risiken und Gefahren berücksichtigen. Gehen Sie immer mit Vorsicht und Vernunft vor, wenn Sie sich im Wasser befinden. Bitte bewahren Sie diese Informationen für eine spätere Verwendung auf.**

## **Sicherheit von Nichtschwimmern**

- Unerfahrene Schwimmer und Nichtschwimmer müssen jederzeit von einem kompetenten Erwachsenen sorgfältig beobachtet werden (Achtung: Kinder unter fünf Jahren haben das höchste Ertrinkungsrisiko);
- Bei jeder Benutzung des Pools bezeichnen Sie einen verantwortlichen Erwachsenen, der den Pool überwacht;
- Unerfahrene Schwimmer oder Nichtschwimmer müssen bei der Benutzung des Pools individuelle Schwimmhilfen tragen;
- Wenn der Pool nicht benutzt wird oder nicht beaufsichtigt wird, müssen alle Spielzeuge aus dem Pool und dem umgebenden Boden entfernt werden, um Kinder nicht in den Pool zu locken.

## **Sicherheitseinrichtungen**

- Installieren Sie eine Barriere (und gegebenenfalls sichern Sie alle Türen und Fenster), um den unbefugten Zugang zum Pool zu verhindern;
- Barrieren, Poolabdeckungen, Poolalarme oder ähnliche Sicherheitseinrichtungen sind nützliche Hilfsmittel, ersetzen aber nicht die ständige Überwachung durch einen kompetenten Erwachsenen.

## **Sicherheitsausrüstung**

- Bewahren Sie die Rettungsausrüstung (z.B. einen Rettungsring) in der Nähe des Pools auf;
- Halten Sie ein funktionierendes Telefon und eine Liste mit Notrufnummern neben dem Pool bereit.

## **Hinweise für eine sichere Nutzung des Pools**

- Ermutigen Sie alle Benutzer, insbesondere Kinder, schwimmen zu lernen;
- Grundlegende Erste-Hilfe-Techniken (kardiopulmonale Reanimation - CPR) müssen erlernt und regelmäßig aktualisiert werden. Dies kann bei der Rettung von Menschen im Notfall einen Unterschied machen;
- alle Benutzer des Pools, einschließlich der Kinder, müssen über das Verhalten im Notfall aufgeklärt werden;

- Es ist verboten ins seichte Wasser zu springen. Dies kann zu schweren Verletzungen oder zum Tod führen;
- Es ist verboten den Pool zu verwenden, wenn man Alkohol getrunken oder Medikamente genommen hat, die die Fähigkeit, den Pool sicher zu benutzen, beeinträchtigen könnten;
- Bei der Verwendung von Poolabdeckungen, entfernen Sie die Abdeckung vollständig von der Wasseroberfläche, bevor Sie den Pool betreten;
- Schützen Sie die Badegäste vor wasserbedingten Krankheiten durch eine regelmäßige Behandlung des Poolwassers und die Einhaltung guter Hygienepraktiken. Beachten Sie die Richtlinien zur Wasseraufbereitung enthalten im Benutzerhandbuch;
- Lagern Sie Chemikalien (z.B. Wasseraufbereitungs-, Reinigungs- oder Desinfektionsmittel) außerhalb der Reichweite von Kindern;
- Benutzen Sie die Schilder wie unten beschrieben;

**Die Schilder müssen an einer prominenten Stelle innerhalb von 2 m des Pools angebracht werden.**



**Tragen Sie individuelle Schwimmhilfen.**



**Hinweise für einen sicheren Zugang zum Pool**

- Sichern Sie den Zugang zum Pool mit einer Schutzvorrichtung, um zu verhindern, dass Kinder ertrinken.
- Schutzvorrichtungen für den Zugang zum Pool können aus Zäunen, Barrieren usw. bestehen.

## VORBEREITUNG DES UNTERGRUNDS

### Die Aufstellfläche muss folgende Merkmale besitzen:

- ▶ Sie muss eben, waagrecht und frei von jeglichen Gegenständen (Steine, Nägel,...) sein, die die Schwimmbeckenfolie beschädigen könnten.
- ▶ Sie muss mindestens so groß sein wie in den Prospekten oder auf der Internet-Homepage [www.piscinelaghetto.com](http://www.piscinelaghetto.com) beschrieben. (siehe Seite 4)
- ▶ Der Untergrund muss für das Gewicht des Wassers im Schwimmbecken ausreichend tragfähig sein. Außerdem muss er die senkrechten Stützen tragen können. Jede Stütze belastet den Boden mit 1000 kg bei den Modellen CLASSIC / POP / CRYSTAL POP.
- ▶ Wenn der Boden, auf dem die senkrechten Stützen stehen nicht fest ist (z.B. Rasen, Erde, Sand), empfiehlt es sich unsere Gestellplatten zu stellen.
- ▶ Falls die Aufstellfläche nicht befestigt ist, empfehlen wir vor dem Auslegen der Schwimmbeckenfolie die Aufstellfläche mit einer oder zwei Plastikplanen auszulegen. Dies kann die Schwimmbeckenfolie vor Beschädigung durch spitze Gegenstände schützen. Vor dem Gebrauch eventuell anderer Materialien kontaktieren Sie bitte immer Ihren Laghetto-Händler.

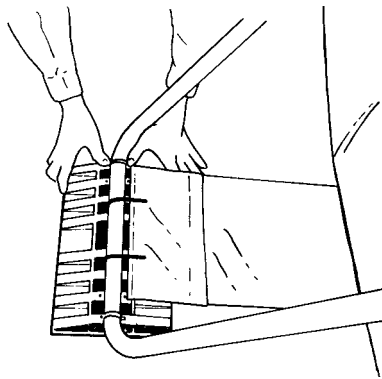

- ▶ Konsultieren Sie Ihre örtliche Bauordnung für alle anwendbaren Installationsanforderungen.

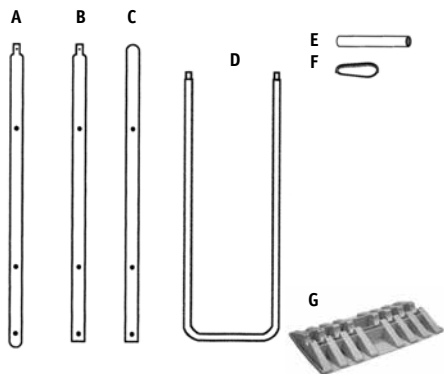

MODEL	A	B	C	D	E	F	G
CLASSIC 24 POP 24 - CRYSTAL P. 24	4	2	4	10	10	22	10
CLASSIC 25 POP 25 - CRYSTAL P. 25	4	4	4	12	12	24	12
CLASSIC 26 POP 26	4	6	4	14	14	28	14
CLASSIC 27 POP 27	4	8	4	16	16	32	16
POP 45	4	6	4	14	14	28	14
POP 46	4	8	4	16	16	32	16
CLASSIC 47 POP 47	4	10	4	18	18	36	18
POP 49	4	12	4	20	20	40	20
POP 510	4	16	4	24	24	48	24
POP 511	4	18	4	26	26	52	26
POP 612	4	22	4	30	30	60	30

## MONTAGEANLEITUNG SCHWIMMBECKEN

1. Ausbreiten der Schwimmbeckenfolie auf der Aufstellfläche. Achten Sie darauf, dass der Beckenboden gestreckt ist.  
Hinweis: Die Öffnungen für den Skimmer befinden sich immer in der rechten oberen Ecke.

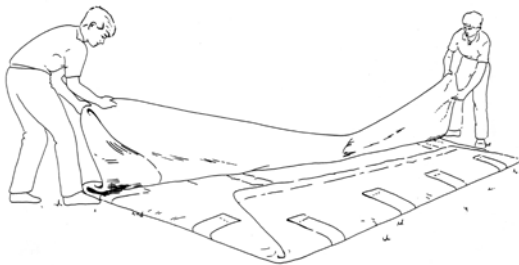
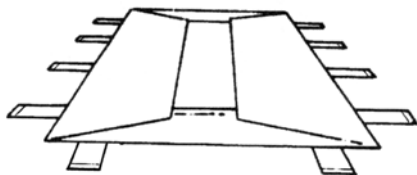

2. Montieren Sie die Beckendurchführungen wie im Bild unten dargestellt.

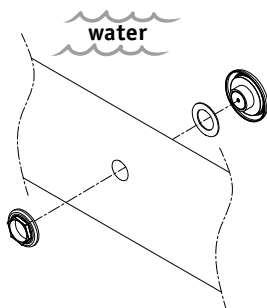
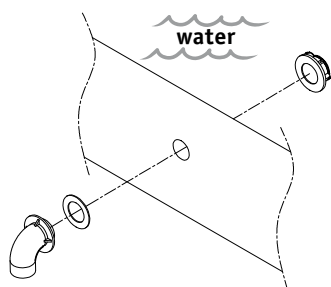

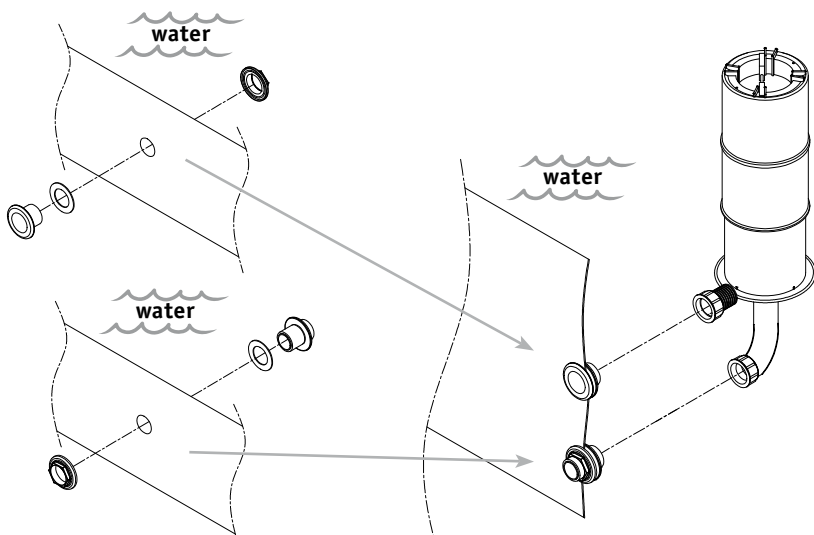

- 3. Montage der Stangen:** Jede Stange besteht aus zwei Endstücken (**A** und **C**) und der entsprechenden Anzahl von Zwischenstücken (**B**), die für die Länge, bzw. Breite des Schwimmbeckens notwendig sind.

Stecken Sie die Stangen in den oberen Saum der Schwimmbeckenfolie durch die Öffnungen an den Schwimmbeckenecken ein. Beginnen Sie mit den beiden längeren Seiten. Hinweis: Legen Sie die Schwimmbeckenfolie gerade aus bevor Sie die Stangen einführen. Um das Einfädeln zu vereinfachen bestreuen Sie die Stangen mit Talkum-Pulver

Fädeln Sie auf jede V-Stütze (**D**) zwei V2A-Ringe (**F**). Wir empfehlen die V-Stützenenden etwas auseinander zu biegen bevor Sie diese in die Bohrungen der oberen Stangen stecken.

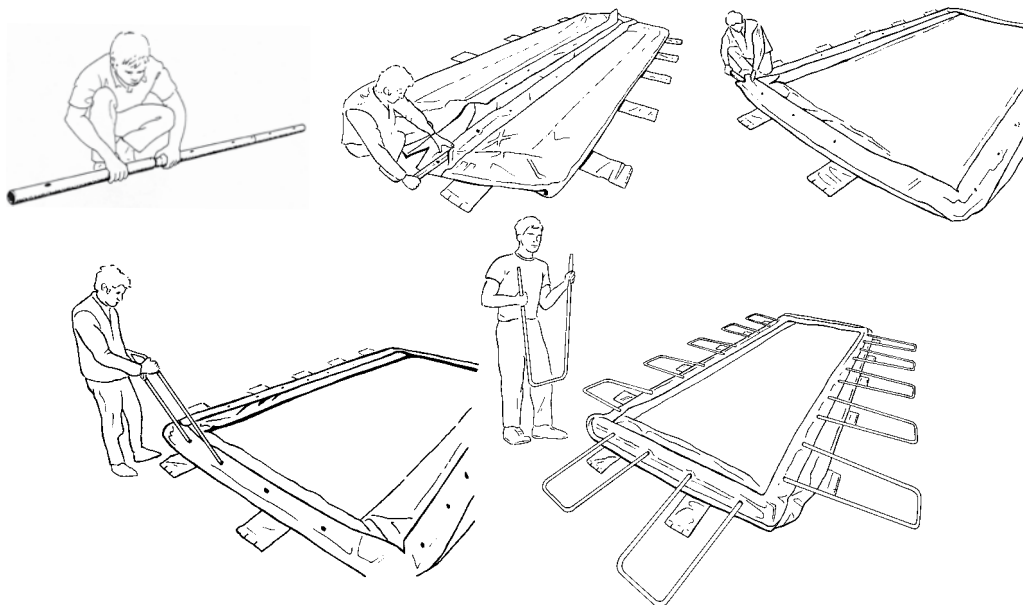

4. Beginnend an einer der 4 Schwimmbecken-Ecken fädeln Sie V2A-Stäbe (E) in die Boden-Laschen und die V2A-Ringe (F) der V-Stützen (D) ein. Wir empfehlen diesen Montageschritt zusammen mit einer Hilfsperson durchzuführen. Der Eine steht im Schwimmbecken und hält die V-Stütze hoch, während der Andere die V2A-Stäbe richtig einfädelt.

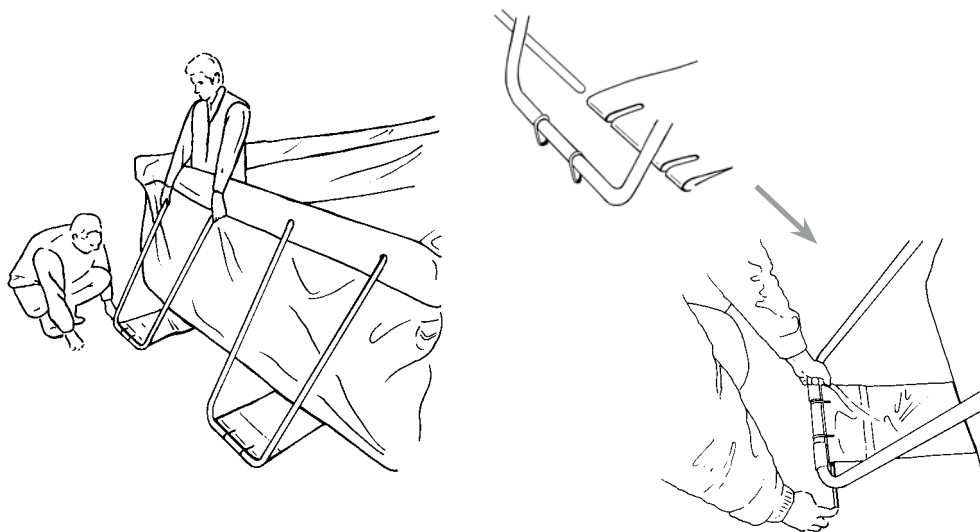

5. Nachdem sie alle V2A-Stäbe und V-Stützen montiert haben, montieren Sie den Skimmer (siehe Bedienungsanleitung Filteranlagen).

6. Um eventuelle Falten am Schwimmbeckenboden zu glätten ziehen Sie an den Laschen (**Ziehen Sie nie an den V-Stützen!**).

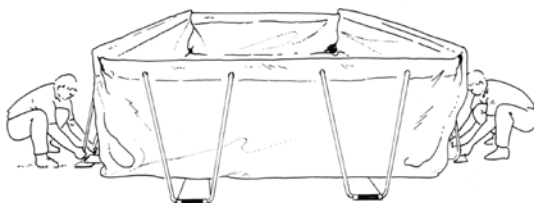

7. Schließen Sie alle Schläuche und das Filter-Pumpen-System an (siehe Bedienungsanleitung Filteranlagen).



8. Positionieren Sie die Fuß-Stützen G.

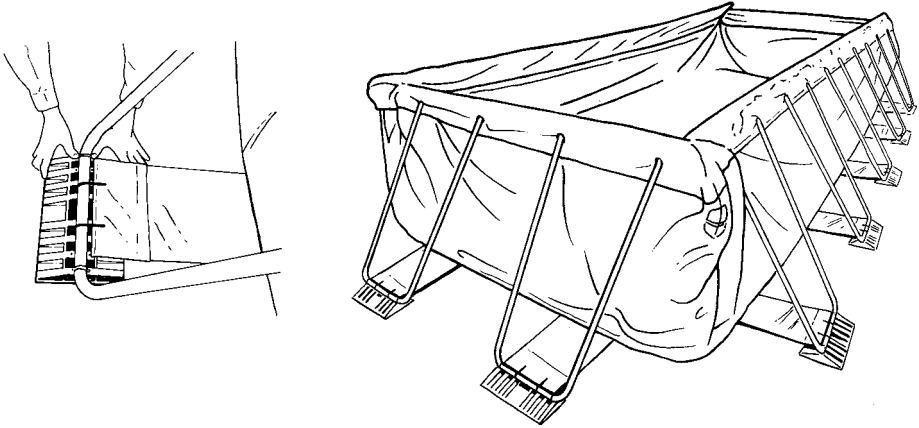

9. Vergewissern Sie sich, dass alle V-Stützen (D) richtig in den Stangenbohrungen stecken.

10. Beginnen Sie mit dem Befüllen. Nachdem Sie 3-5 cm Wasserhöhe eingefüllt haben, mach Sie die letzten Korrekturen.

11. Befüllen Sie das Schwimmbecken bis etwa min die Mitte des weißen Beckenrandes.

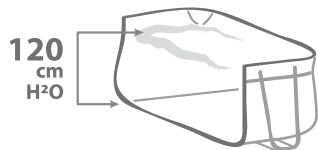
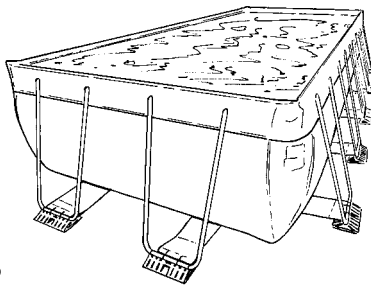

**ACHTUNG:** Beim gefüllten Schwimmbecken ist es nicht möglich irgendwelche Korrekturen durchzuführen. Die dafür nötige Kraft wäre so groß, dass Sie das Schwimmbecken mit Sicherheit beschädigen würden. (Denken Sie immer daran, welches enormes Gewicht Wasser hat). Falls Sie Änderungen durchführen wollen müssen Sie das Schwimmbecken vorher immer entleeren.

# FÜLLEN MIT WASSER UND WARTUNG

## SCHWIMMBECKEN-FÜLLUNG UND HINWEISE

1. Das Schwimmbecken muss mit sauberem Wasser gefüllt werden. Zu Beginn der Befüllungsphase (nur bei rechteckigen Becken), wenn die Seitenwände noch nicht durch das Wasser nach außen gedrückt werden, stehen die Stangen an den Ecken zusammen. Hier empfehlen wir an den Andruckstellen zwischen die Stangen einen weichen Karton oder Schaumstoff zu stecken, damit die Kontaktstellen nicht scheuern können. Die Wasseroberfläche sollte bei allen Modellen zwischen 5 und 15cm unterhalb der Beckenoberkante sein. So kann das Wasser am besten zirkulieren. Wenn der Wasserspiegel beim Befüllen dieses Level erreicht hat, können Sie die Filteranlage einschalten.



2. Chlor darf nur bei laufender Pumpe in den Skimmer gefüllt um zu verhindern, dass Bestandteile des Chlorpulvers in direkten Kontakt mit der Beckenfolie kommen. Kontakt von Chlorpulver oder Chlorgranulat mit der Beckenfolie führt zum Ausbleichen der Folie. Die Folie weicht jedoch nicht auf.

Hinweis: Achten Sie darauf, dass das Chlor nicht die Beckenfolie berührt. Sollte es trotzdem passieren, saugen Sie das Granulat sofort mit dem Reinigungs-sauger ab.

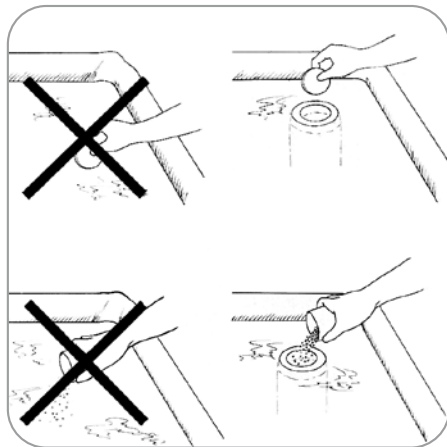

3. Falls Sie das Filtersystem für längere Zeit ausschalten wollen, empfehlen wir sämtliche ungelösten Rückstände des Chlorgranulats aus dem Becken zu entfernen. Durch langsames Auflösen würde aus dem Skimmer Chlor auf den Boden fallen und denselben Effekt verursachen.

## ÜBERWINTERUNG IHRES LAGHETTO'S

Der Pool darf nicht geschlossen werden, wenn das Wasser nicht vollkommen sauber ist. Der Pool bleibt während des Winters mit Wasser gefüllt entsprechend folgender Vorgehensweise.

Ein oder zwei Tage vor dem Schließen müssen Sie "Wintervorsorge" durchführen.

Chlor darf nur bei laufendem Filtersystem aufgelöst werden.

Während dieser Phase das Filtersystem nicht ausschalten.

Senken Sie den Wasserstand unter die weiße Kante.

Nachdem Sie das Schwimmbecken geschlossen haben, schalten Sie das Filtersystem aus und demontieren Sie das Filtersystem.

Wenn Sie fest installierte Skimmer haben, entfernen Sie den schwimmenden Skimmerkopf und den Filtereinsatz. Entfernen Sie alle externen Schläuche und die Pumpe und schließen Sie alle Beckenöffnungen mit dem mitgelieferten Verschlussdeckel. Wir empfehlen die Pumpe vollständig zu entleeren und diese in einen verschlossenen, trockenen und belüfteten Raum bis zum nächsten Sommer zu stellen.

Nachdem Sie das Filtersystem entfernen haben schließen Sie ihn mit der optional erhältlichen Laghetto-Winterabdeckplane.

## ABBAU IHRES LAGHETTO SCHWIMMBECKENS

Das Schwimmbecken darf nur bei sauberem Wasser abgebaut werden. Die Abbaureihenfolge ist wie folgt:

1. Demontieren Sie das Filtersystem mit dem Skimmer, sowie die die Schwimmbeckenöffnungen wie oben beschreiben.
2. Entleeren Sie das Schwimmbecken mit Hilfe der Filterschläuche oder benützen Sie eine Absaugpumpe.

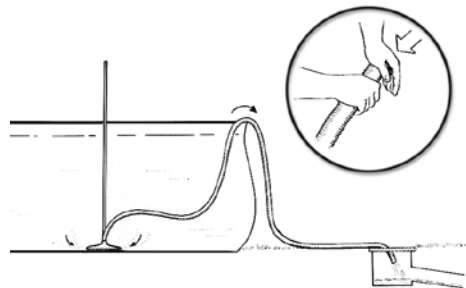

3. Demontieren Sie das Gestell: Zuerst die Haltebolzen, dann die V-Stützen und anschließend die Oberkantenstangen.
4. Das restliche Wasser kann entleert werden, wie auf der Zeichnung dargestellt.
5. Verpacken Sie die getrockneten Gestell-Elemente in die entsprechenden Schachteln
6. **NACHDEM DIE SCHWIMMBECKENFOLIE VOLLKOMMEN GESÄUBERT IST LASSEN SIE DIESE KOMPLETT TROCKNEN (SIEHE "BECKENREINIGUNG").**
7. Legen Sie die Schwimmbeckenfolie zusammen und geben Sie diese in den Aufbewahrungssack oder an einen geschlossenen dunklen Raum (z.B. Karton, Kunststofftasche oder Kunststoffbehälter).

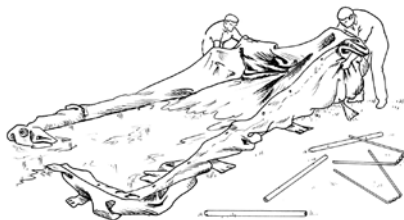

## REINIGUNG IHRES LAGHETTO'S

Zur Reinigung der Schwimmbadfolie empfehlen wir die Verwendung von Entfettungs- oder Entkalkungsprodukten, die speziell für PVC-Folien geeignet sind.

Zur Reinigung von Kalkablagerungen an der Beckenfolie verwenden Sie unsere Entkalkungsprodukte.

Nach der Reinigung muss die Folie gut mit Wasser abgespült werden. Die gereinigte Beckenfolie braucht nicht mit Talkum eingepudert werden, da keine Substanzen verdampfen, wie z.B. Gummi.



### WARNUNG

**Verwenden Sie zur Reinigung niemals Lösungsmittel. Wenn Sie Fragen oder unvorhersehbare Probleme haben kontaktieren Sie Ihren Laghetto Fachhändler. Durch die Benutzung von anderem Material und Geräten außer denen vom Hersteller ausdrücklich schriftlich genehmigten Materialien verlieren Sie die Garantie.**

# EMPFEHLUNG FÜR DIE CHEMISCHE WASSERPFLEGE

## WASSERPFLEGE

Die Idealwerte für die Hygiene im Schwimmbecken sind folgende:

---

**CHLORWERT ÜBER 1 PPM**



---

**PH-WERT ZWISCHEN 7,2 UND 7,4**

Die Behandlung des Wassers mit Chlor ist wesentlich für die Erhaltung des Wassers und für die Hygiene. Es verhindert die Bildung von Algen und die Entstehung von allen Arten organischer Substanzen im Wasser.

Wir empfehlen den Chlorgehalt alle 1 – 2 Tage mit einem Tester zu messen und die entsprechende verbrauchte Menge an Chlor wieder zuzugeben.

Die **TABELLE 1** (Chlordosierung) zeigt die Menge an Chlor, die zugegebene werden muss in Abhängigkeit vom mit dem Tester (flüssig, Teststreifen, Tabletten, elektro-nisch) gemessenen Wert.

Die **TABELLE 2** zeigt an wieviel pH- zugegeben werden muss, um den pH-Wert um 0,2 zu senken.

**Die Zugabe der Schwimmbeckenchemie darf nur in den Skimmer erfolgen. Andernfalls kann durch die hohe Konzentration der chemischen Mittel die Schwimmbeckenfolie beschädigt, bzw. verfärbt werden (ausbleichen).**



## ACHTUNG

**Der Kontakt der chemischen Mittel (insbesondere Chlor) mit der Schwimmbeckenfolie führt immer zu einem Ausbleichen ohne jedoch die Qualität und die Festigkeit zu beeinträchtigen.**

Seien sie deshalb sehr vorsichtig beim Eingeben der Mittel in den Skimmer. Wenn Teile oder Körnchen auf den Schwimmbeckenboden fallen saugen Sie sie sofort mit dem Bodenabsauger ab. Andernfalls haben Sie weiße Flecken an der Folie. Wenn Sie die Filteranlage eine längere Zeit ausschalten entfernen Sie nicht aufgelöste Teile vom Skimmer. Ansonsten befindet sich im Skimmer eine hohe Konzentration des Chlor-Wassers, was zu weißen Spuren am Beckenauslauf führt.

**Entfernen Sie immer die Chlortabletten aus dem Skimmer, wenn die Filteranlage ausgeschaltet ist.**

---

**Abgesehen von den Normalwerten gibt es Zeiten, in denen der Chlorwert erhöht sein muss:**

- **Anfangsbehandlung bei Neubefüllung**
  - **Schockbehandlung**
  - **Konservierung für die Überwinterung**
- 

## ANFANGSBEHANDLUNG

**Nach der Neubefüllung und nach dem neuen Anschluss der Filteranlage muss das Wasser mit einem erhöhten Chlorwert behandelt werden.**

Die Mengen sind in **TABELLE 3** (Anfangsbehandlung / Schock) dargestellt.

Das empfohlene Chlorprodukt ist Dichlor Granulat 56%.

An den darauffolgenden Tagen ist es notwendig den pH-Wert des Wassers zu regeln (**TABELLE 2**: pH-Dosierung).

Der Idealwert des pH-Wertes ist 7,2 – 7,4.

## SCHOCK-BEHANDLUNG

Zu bestimmten Zeiten während des Gebrauchs ist es notwendig eine Chlor-Schock-Behandlung des Wassers vorzunehmen. Diese Zeiten sind erfahrungsgemäß im Juli und August und nach Gewittern und längeren Regenzeiten. Dann bilden sich Algen schneller. Diese Behandlung ist wie die Anfangsbehandlung.

Sie sollten diese Behandlung auf alle Fälle durchführen, auch wenn die Werte ihres Tester ähnlich der Idealwerte sind.

## KONSERVIERUNG FÜR DIE ÜBERWINTERUNG

**Wenn das Schwimmbecken im Winter mit Wasser gefüllt bleiben soll empfehlen wir vor dem Zudecken mit der Winterabdeckplane und einen Tag vor der Winterfestmachung eine hohe Konzentration an Chlor bei laufender Filteranlage zuzugeben.**

Die Mengen entnehmen Sie der Tabelle 4 (Konservierung für die Überwinterung).

**Am 2 Tag sind die chemischen Mittel aufgelöst und vollkommen vermischt. Dann können Sie die Filteranlage ausschalten und den Pool winterfest machen.**

Das Regenwasser auf der winterabdeckplane sollte während des Winters immer wieder abgepumpt werden.



**HALTEN SIE DIE CHEMISCHEN  
SCHWIMMBECKENMITTEL IMMER  
UNZUGÄNGLICH FÜR KINDER  
VERSCHLOSSEN.**

---

## TABELLE 1

Die Menge an Chlor, die in das Schwimmbecken gegeben werden muss, um den von Ihrem Messgerät gemessenen Wert um eine Einheit zu erhöhen.

### CHLORDOSIERUNG

SCHWIMMBECKENMODELL	WASSERINHALT	PULVERDOSIERUNG
<b>CLASSIC - 24</b>	13,5 mc	<b>30 gr</b>
<b>CLASSIC - 25</b>	17 mc	<b>35 gr</b>
<b>CLASSIC - 26</b>	21,5 mc	<b>45 gr</b>
<b>CLASSIC - 27</b>	25 mc	<b>50 gr</b>
<b>CLASSIC - 47</b>	36 mc	<b>75 gr</b>
<b>POP - 24</b>	13,5 mc	<b>30 gr</b>
<b>POP - 25</b>	17 mc	<b>35 gr</b>
<b>POP - 26</b>	21,5 mc	<b>45 gr</b>
<b>POP - 27</b>	25 mc	<b>50 gr</b>
<b>POP - 45</b>	24,5 mc	<b>50 gr</b>
<b>POP - 46</b>	30,5 mc	<b>65 gr</b>
<b>POP - 47</b>	36 mc	<b>75 gr</b>
<b>POP - 49</b>	41,5 mc	<b>85 gr</b>
<b>POP - 510</b>	62,5 mc	<b>125 gr</b>
<b>POP - 511</b>	70 mc	<b>140 gr</b>
<b>POP - 612</b>	96,5 mc	<b>195 gr</b>
<b>CRYSTAL POP - 24</b>	13,5 mc	<b>30 gr</b>
<b>CRYSTAL POP - 25</b>	17 mc	<b>35 gr</b>



**TABELLE 2**

Die Menge an PH-, die in das Becken gegeben werden muss, um den von Ihrem Tester gemessenen Wert um eine Einheit zu senken.

**PH- DOSIERUNG**

SCHWIMMBECKENMODELL	WASSERINHALT	PULVERDOSIERUNG
<b>CLASSIC - 24</b>	13,5 mc	<b>210 gr</b>
<b>CLASSIC - 25</b>	17 mc	<b>260 gr</b>
<b>CLASSIC - 26</b>	21,5 mc	<b>330 gr</b>
<b>CLASSIC - 27</b>	25 mc	<b>380 gr</b>
<b>CLASSIC - 47</b>	36 mc	<b>540 gr</b>
<b>POP - 24</b>	13,5 mc	<b>210 gr</b>
<b>POP - 25</b>	17 mc	<b>260 gr</b>
<b>POP - 26</b>	21,5 mc	<b>330 gr</b>
<b>POP - 27</b>	25 mc	<b>380 gr</b>
<b>POP - 45</b>	24,5 mc	<b>370 gr</b>
<b>POP - 46</b>	30,5 mc	<b>460 gr</b>
<b>POP - 47</b>	36 mc	<b>540 gr</b>
<b>POP - 49</b>	41,5 mc	<b>630 gr</b>
<b>POP - 510</b>	62,5 mc	<b>940 gr</b>
<b>POP - 511</b>	70 mc	<b>1.050 gr</b>
<b>POP - 612</b>	96,5 mc	<b>1.450 gr</b>
<b>CRYSTAL POP - 24</b>	13,5 mc	<b>210 gr</b>
<b>CRYSTAL POP - 25</b>	17 mc	<b>260 gr</b>

**TABELLE 3**

Menge an 56%igem granuliertem Dichlor, das zur Behandlung eingeführt werden soll.

**ANFANGS- UND SCHOCKBEHANDLUNG**

<b>SCHWIMMBECKENMODELL</b>	<b>WASSERINHALT</b>	<b>PULVERDOSIERUNG</b>
<b>CLASSIC - 24</b>	13,5 mc	<b>210 gr</b>
<b>CLASSIC - 25</b>	17 mc	<b>260 gr</b>
<b>CLASSIC - 26</b>	21,5 mc	<b>330 gr</b>
<b>CLASSIC - 27</b>	25 mc	<b>380 gr</b>
<b>CLASSIC - 47</b>	36 mc	<b>540 gr</b>
<b>POP - 24</b>	13,5 mc	<b>210 gr</b>
<b>POP - 25</b>	17 mc	<b>260 gr</b>
<b>POP 26</b>	21,5 mc	<b>330 gr</b>
<b>POP - 27</b>	25 mc	<b>380 gr</b>
<b>POP - 45</b>	24,5 mc	<b>370 gr</b>
<b>POP - 46</b>	30,5 mc	<b>460 gr</b>
<b>POP - 47</b>	36 mc	<b>540 gr</b>
<b>POP - 49</b>	41,5 mc	<b>630 gr</b>
<b>POP - 510</b>	62,5 mc	<b>940 gr</b>
<b>POP - 511</b>	70 mc	<b>1.050 gr</b>
<b>POP - 612</b>	96,5 mc	<b>1.450 gr</b>
<b>CRYSTAL POP - 24</b>	13,5 mc	<b>210 gr</b>
<b>CRYSTAL POP - 25</b>	17 mc	<b>260 gr</b>

**TABELLE 4**

Menge des 56%igen granulierten Dichlors und des Abbeizmittels, die pro Behandlung einzuführen sind. Hinweis: Überprüfen Sie immer die vom Hersteller empfohlene Menge des verwendeten Abbeizmittels in Bezug auf die m<sup>3</sup> des Schwimmbeckens.

**KONSERVIERUNG FÜR DIE ÜBERWINTERUNG**

SCHWIMMBECKENMODELL	MENGE CHLOR-GRANULAT	MENGE CHLOR FLÜSSIG
<b>CLASSIC - 24</b>	210 gr	<b>1,5 Lt</b>
<b>CLASSIC - 25</b>	260 gr	<b>2 Lt</b>
<b>CLASSIC - 26</b>	330 gr	<b>2 Lt</b>
<b>CLASSIC - 27</b>	380 gr	<b>2,5 Lt</b>
<b>CLASSIC - 47</b>	540 gr	<b>3,5 Lt</b>
<b>POP - 24</b>	210 gr	<b>1,5 Lt</b>
<b>POP - 25</b>	260 gr	<b>2 Lt</b>
<b>POP - 26</b>	330 gr	<b>2 Lt</b>
<b>POP - 27</b>	380 gr	<b>2,5 Lt</b>
<b>POP - 45</b>	370 gr	<b>2,5 Lt</b>
<b>POP - 46</b>	460 gr	<b>3 Lt</b>
<b>POP - 47</b>	540 gr	<b>3,5 Lt</b>
<b>POP - 49</b>	630 gr	<b>4 Lt</b>
<b>POP - 510</b>	940 gr	<b>6 Lt</b>
<b>POP - 511</b>	1.050 gr	<b>6,5 Lt</b>
<b>POP - 612</b>	1.450 gr	<b>9 Lt</b>
<b>CRYSTAL POP - 24</b>	210 gr	<b>1,5 Lt</b>
<b>CRYSTAL POP - 25</b>	260 gr	<b>2 Lt</b>

# PISCINE LAGHETTO-GARANTIEZERTIFIKAT

**AGRISILOS S.R.L., mit Geschäftssitz in Vescovato (Cr), Ex. S.s. Padana Inferiore 11/C – Italien, im Folgenden „LAGHETTO“, ist stets um ein vertrauensvolles Verhältnis zu Verbrauchern, die Laghetto-Produkte erwerben, bemüht. Zusätzlich zu den gesetzlichen Rechten, die ihnen kraft der in ihrem Wohnsitzland geltenden Gesetze zustehen und weiterhin unberührt bleiben, können Verbraucher die in dem vorliegenden Garantiezertifikat, im Folgenden die „GARANTIE“, anerkannten Rechte ausüben.**

## 1. LAGHETTO-GARANTIE

- 1.1** LAGHETTO garantiert, dass das Produkt der Marke „Piscine Laghetto“, im Folgenden „PRODUKT“, auf das sich das vorliegende Zertifikat bezieht,
  - a)** den Eigenschaften entspricht, die in der Firmendokumentation beschrieben werden;
  - b)** frei von Konstruktions-, Material-, Herstellungs- und Betriebsfehlern ist.
- 1.2** Diese Garantie ist die einzige Gewährleistung, die seitens Laghetto gewährt wird. Anderweitige Erklärungen oder Zusicherungen Dritter sind für Laghetto nicht bindend.

## 2. GELTUNGSBEREICH DER GARANTIE

- 2.1** Die Garantie findet nur dann Anwendung, wenn das Produkt durch einen privaten Endkunden, im Folgenden der „VERBRAUCHER“, direkt bei einem autorisierten Laghetto-Händler und ausschließlich für den Privatgebrauch erworben wird. Jegliche gewerbliche oder berufliche Nutzung ist ausgeschlossen. Laghetto gewährt die Garantie ausschließlich zugunsten des Verbrauchers, daher kann sie nicht auf Dritte übertragen oder an Dritte verkauft werden.
- 2.2** Die Garantie gilt nur für diejenigen Produkte, die in dem gleichen Land bzw. Staat aufgebaut werden, in dem sie erworben wurden.

## 3. GEGENSTAND DER GARANTIE

- 3.1** Die vorliegende Garantie ist im Rahmen der üblichen und korrekten Nutzung des Produkts gültig und erfordert eine Montage durch auf Playa, Divina und Dolcevita Produkte spezialisiertes und entsprechend zertifiziertes Personal bzw. in Übereinstimmung mit der Montageanleitung, die mit den Pop- oder Classic-Pools geliefert wird.
- 3.2** Sie gilt für Playa, Dolcevita, Pop, Crystal Pop, Classic Produkte und deckt ausschließlich die von Laghetto hergestellten originalen Bauteile ab: Pool-Folie, Metallrahmen und alle anderen Originalteile, die im Pool-Bausatz enthalten sind. Die Garantie deckt nur den Austausch von Materialien ab, an denen Mängel festgestellt wurden.
- 3.3** Die Gewährleistung umfasst nicht den Austausch von Verbrauchsmaterialien und/oder Teilen, die der normalen Abnutzung unterliegen.

## 4. GARANTIELAUFEIT

- 4.1** Der Garantiezeitraum beträgt **5 JAHRE (FÜNF)** für die Pool-Folie und den Metallrahmen der Produkte Playa, Dolcevita, Divina und Pop, **3 JAHRE (DREI)** für die Pool-Folie und

den Metallrahmen des Modells Classic und Crystal Pop und **2 JAHRE (ZWEI)** für alle anderen Originalteile, die im Pool-Bausatz enthalten sind.

- 4.2** Die Garantie von 3 oder 5 JAHREN auf die Folie und den Metallrahmen findet keine Anwendung, wenn eine Salz-Elektrolyse-Anlage in den Produkten Dolcevita, Divina, Pop, Crystal Pop oder Classic eingesetzt wird. In diesem Fall beträgt der angebotene Garantiezeitraum 2 Jahre. Die Installation eines Salzelektrolysesystems und/oder eines anderen Filtrations-/Desinfektionssystems, das sich von dem von Laghetto gelieferten unterscheidet, führt bei dem Produkt Playa automatisch zum Erlöschen der vom Hersteller gewährten Garantie.
- 4.3** Die Gewährleistung auf die Modelle Playa, Divina und Dolcevita wird nicht, wie oben dargestellt, über das zweite Jahr hinaus verlängert, wenn das Produkt nicht durch fachkundiges und/oder von Piscine Laghetto zertifiziertes Personal aufgebaut wurde.
- 4.4** Der Garantiezeitraum für die verschiedenen oben erwähnten Laufzeiten beginnt ab dem Datum des Produktkaufs, der durch eine reguläre Rechnung nachzuweisen ist.

## 5. AUSSCHLUSS UND NICHTANWENDBARKEIT DER GARANTIE

**5.1** Von der Garantie ausgeschlossen sind ausdrücklich die folgenden Situationen:

- a) Produkte aus zweiter Hand und/oder Ausstellungsprodukte;
- b) Kosten, die aus Arbeiten resultieren, die für die Wiederherstellung und/oder die Reparatur des Produkts erforderlich sind;
- c) jegliche Kosten für den Transport des zu reparierenden und/oder zu ersetzenden Produkts an einen beliebigen Ort sowie jegliche Ausgaben für das Reparaturpersonal.

**5.2** Die Garantie erstreckt sich nicht auf Fälle, in denen der Mangel nicht direkt Laghetto zuzuordnen ist, und insbesondere auf solche Fälle, in denen der Mangel aufgrund folgender Umstände entstanden ist:

- a) Während des **Transports** und/oder des Aufbaus entstandene Beschädigungen und/oder Bruchschäden (Kratzer, Dellen etc.);
- b) **Montage und/oder Aufbau verlief fehlerhaft** oder wurde nicht gemäß den Anweisungen von Laghetto im entsprechenden Montagehandbuch ausgeführt;
- c) **unkorrekt oder unsachgemäßer Gebrauch** oder Gebrauch erfolgte nicht gemäß den Anweisungen von Laghetto im entsprechenden Gebrauchs- und Wartungshandbuch bzw. für Zwecke, die nicht dem normalen Privatgebrauch entsprechen;
- d) **normale Abnutzung** aufgrund des Gebrauchs oder Nichtgebrauchs des Produkts;
- e) **Probleme aufgrund von Schmutz, Kalkablagerungen, Kratzern oder Abrieb**, die während der Produktnutzung oder aufgrund der direkten Aussetzung gegenüber atmosphärischen Bedingungen (direktes Sonnenlicht, übermäßige Hitze etc.) entstanden sind oder durch ungeeignete Reinigungsprodukte verursacht wurden;
- f) mangelnde, unzureichende oder unsachgemäße **Wartung** oder **Wartung**, die nicht gemäß den Anweisungen von Laghetto im entsprechenden Handbuch und/oder nicht mit der für die Beschaffenheit des Produkts erforderlichen Sorgfalt ausgeführt wurde;
- g) **unangemessene und ungeeignete Nutzung des Produkts**, eine Verschlechterung des Produkts aufgrund von Nachlässigkeit, eine Abnutzung von Teilen aufgrund vorhandener Kalkablagerungen, Nichteinhaltung der erforderlichen Sicherheitsmaßnahmen, übermittelte Anfragen nach Ersatzteilen für die Produktwiederherstellung im Rahmen der Garantie sind nicht bestimmbar;
- h) Beschädigungen des Produkts **aufgrund von Frost oder der unangemessenen Nutzung von Chemikalien** sind von dieser Garantie ausgeschlossen;

i) Kosten für die **Entleerung und Befüllung des Pools mit Wasser sowie für die chemische Reinigung des Wassers** werden zu keiner Zeit durch die vorliegende Garantie abgedeckt;

l) andere Ursachen, die nicht auf Laghetto zurückführbar sind, **wie z. B. direkt durch den Verbraucher oder durch Dritte vorgenommene Reparaturen** oder Modifikationen sowie Manipulation, chemische oder physikalische Angriffe, Stöße, Vandalismus, Zweckentfremdung, etc.

m) **die mögliche, mehr oder weniger hartnäckige, Schimmelbildung an der Pool-Folie**, sei es aufgrund der besonderen Positionierung des Produkts oder aufgrund von Witterungsverhältnissen, mangelnder Wartung oder Nichteinhaltung der Betriebs- und Wartungsanweisungen, werden nicht durch die Garantie abgedeckt;

n) diese Garantie verliert ihre Gültigkeit, **wenn Nicht-Originalteile und Nicht-Originalzubehör im Produkt** eingebaut werden.

**5.3** Die folgenden Situationen stellen nicht ausdrücklich einen Mangel dar und begründen daher keinen Anspruch auf Ersatz:

a) Vorübergehende **Absonderungserscheinungen (tropft)** an der Pool-Folie, die insbesondere beim ersten Befüllen und in den ersten Wochen der Produktnutzung zu sehen sein können;

b) **Veränderung der ursprünglichen Farbe der Pool-Folie** aufgrund des natürlichen Alterungsprozesses, der Langzeitaussetzung gegenüber Sonnenlicht und/oder Witterungsbedingungen sowie aufgrund der kontinuierlichen Verwendung von chemischen Behandlungs- und/oder Reinigungsprodukten;

c) **Oxidation von Metallteilen** aufgrund der mangelnden oder unzureichenden Wartung oder einer Wartung, die nicht gemäß den Anweisungen für Piscine Laghetto-Produkte und/oder die nicht mit der für die Beschaffenheit des Produkts erforderlichen Sorgfalt ausgeführt wurde;

d) Besondere Produktmerkmale. Sämtliche Teile zur **Veredelung der Produkte** (z. B.: Platten, Kanten, Textilien) sind größtenteils handgefertigt. Daher werden einige Unvollkommenheiten in diesen Teilen als eine eigentümliche und akzeptierte Eigenschaft des Produkts angesehen. Sie haben keinerlei Einfluss auf den Verwendungszweck des Produkts.

**5.4** Für eine korrekte Beurteilung des Mangels und für eine eventuelle Reparatur und/oder Ersetzung im Rahmen der Garantie ist es erforderlich, dass der Verbraucher eine vollständige Foto- und/oder Videodokumentation des Mangels während des Nutzungszustands des eigentlichen Produkts übermittelt.

## **6. ANFRAGEN FÜR SERVICELEISTUNGEN IM RAHMEN DER GARANTIE – ABLAUFDATUM**

**6.1** Um von der Garantie erfasst zu werden, sind sämtliche Produktmängel oder Fehler durch den Verbraucher einem autorisierten Laghetto-Händler zu melden. Angaben zu den Händlern sind der offiziellen Website von Piscine Laghetto zu entnehmen: [www.piscinelaghetto.com](http://www.piscinelaghetto.com).

**6.2** Eine Anfrage für Serviceleistungen ist stets zusammen mit einer Kopie der Quittung oder des Lieferscheins, ausgestellt durch den autorisierten Laghetto-Händler, von dem der Verbraucher das Produkt gekauft hat, zu übermitteln. Sämtliche Anfragen für Serviceleistungen, die ohne die oben genannten Dokumente erfolgen, können lediglich als „nicht im Rahmen der Garantie“ bearbeitet werden.

**6.3** Während der Laufzeit der vorliegenden Garantie vorgenommene Eingriffe, wie unter Punkt 4 (Garantielaufzeit) aufgeführt, führen nicht zu einer Verlängerung der Garantie auf die ausgetauschten und/oder reparierten Teile.

**6.4** Die durch den autorisierten Laghetto-Händler vorgenommenen Eingriffe sowie Produktbeschaffungen, Reparaturen und mögliche Ersetzungen werden auf Anfrage des Verbrauchers und ohne Entstehung wesentlicher Nachteile für ihn durch autorisierte und sachkundige Techniker innerhalb der Fristen ausgeführt, die mit den organisatorischen Erfordernissen für Instandsetzer vereinbar sind. Während der Garantielaufzeit vorgenommene Ersetzungen und Reparaturen führen nicht zu einer Verlängerung oder Erneuerung der Garantielaufzeit.

## **7. SERVICELEISTUNGEN IM RAHMEN DER GARANTIE - ZUSÄTZLICHE KOSTEN**

**7.1** Die Bereitstellung von Serviceleistungen im Rahmen der Garantie hängt davon ab, ob Laghetto über seine autorisierten Servicezentren & Händler einwandfrei feststellen kann, dass die Produktfehler oder -mängel von der Laghetto-Garantie abgedeckt werden.

**7.2** Sollte Laghetto einwandfrei feststellen, dass das Produkt tatsächlich einen Mangel oder Fehler aufweist, wird Laghetto das Produkt durch die nächsten autorisierten Servicezentren & Händler und gemäß den Methoden, die am geeignetsten erscheinen, reparieren und jedwede festgestellten Mängel beseitigen lassen.

**7.3** Für die ersten zwei Jahre nach Lieferung des Produkts wird die Garantie ohne jegliche Kosten für den Verbraucher gewährt. Nach Ablauf von zwei Jahren der in Punkt 4 dieses Garantiezertifikats dargelegten Laufzeit stellt Laghetto sämtliche für die Reparatur des Produkts erforderlichen Materialien weiterhin kostenlos zur Verfügung, mit Ausnahme der Personalkosten (Reisekosten und Arbeitsstunden), die durch den Verbraucher zu tragen sind.

**7.4** Sollte das Produkt an einem schwer zugänglichen Ort aufgebaut oder zusammen mit seltenen oder wertvollen Materialien verbaut worden sein, sind die Kosten, wie z. B. solche, die bei der Entfernung, den Transport und den Wiederaufbau des Produkts an seinem ursprünglichen Einsatzort entstehen, sowie die Kosten für die Reparatur der seltenen und/oder wertvollen Materialien durch den Verbraucher zu tragen.

## **8. HAFTUNG**

Laghetto haftet nicht für direkte oder indirekte Verletzungen und Schäden an Personen, Tieren und/oder Gegenständen, die durch ein Versäumnis dahingehend verursacht werden, sämtliche in der Dokumentation enthaltenen Anweisungen in Bezug auf das Produkt zu befolgen, insbesondere die Warnhinweise in Zusammenhang mit der Montage, dem Aufbau, der Nutzung und der Wartung des Produkts selbst und/oder dahingehend, das Produkt mit der für die Beschaffenheit des Produkts erforderlichen Sorgfalt zu nutzen.

## **9. GELTENDES RECHT – GERICHTSSTAND**

Die Laghetto-Garantie unterliegt der italienischen Gesetzgebung und bei Streitigkeiten in Zusammenhang mit dieser Garantie sind ausschließlich die Gerichte von Cremona (CR) in Italien zuständig.













# CERTIFICATO DI GARANZIA ESTESA (ITALIA)

DITTA VENDITRICE:

(timbro e firma)

DATA CONSEGNA:      /      /

CLIENTE: Sig. \_\_\_\_\_

Via \_\_\_\_\_

CAP \_\_\_\_\_

CITTÀ \_\_\_\_\_

PROV. \_\_\_\_\_

Mati \_\_\_\_\_

TEL. \_\_\_\_\_

*IL PRESENTE CERTIFICATO DEVE **SEMPRE** SEGUIRE LA PISCINA. PER RICHIESTE DI INTERVENTO  
O SEGNALEZIONE DI RECLAMI SEGNALEARE SEMPRE IL SEGUENTE NUMERO DI MATRICOLA*

SCRIVERE QUI IL N. DI MATRICOLA CHE SI TROVA SULLA VASCA

N. \_\_\_\_\_

DOLCEVITA

DIVINA

PLAYA

PLAYA TWIN

POP

CRYSTAL POP

CLASSIC

SCRIVERE QUI LA MISURA DELLA VOSTRA VASCA

DURATA DELLA GARANZIA ESTESA DALLA DATA DI CONSEGNA SOPRAINDICATA: VEDI RETRO.

LA GARANZIA È VALIDA SE COPIA DEL PRESENTE CERTIFICATO COMPIATO IN TUTTE LE SUE PARTI  
VIENE SPEDITA UNITAMENTE A COPIA DELLO SCONTRINO O ALTRA PROVA DI ACQUISTO AD  
**AGRISILLOS S.R.L.** ENTRO 30 GG. DALLA DATA DI CONSEGNA DELLA PISCINA.

**AGRISILLOS S.R.L.**

Ex S.S. Padana Inferiore, 11/c • 26039 VESCOVATO (Cr) • tel. 0372.819411  
www.piscinelaghetto.com • E-mail: garanzia@piscinelaghetto.com

# DURATA DELLA GARANZIA ESTESA (ITALIA)

PISCINA: TELO E STRUTTURA METALLICA

**popi!**  
*Dolce Vita*  
PLAYA  
*Divina*  
PLAYA *Twirl*

---

ANNI CINQUE

**3**

**popi!**  
CRYSTAL  
*Classic*

ACCESSORI E COMPONENTI DEL KIT:

**popi!**  
*Classic*  
PLAYA  
*Dolce Vita*  
PLAYA  
*Divina*  
CRYSTAL  
**popi!**  
PLAYA *Twirl*

---

ANNI DUE

**2**

Registra online il tuo acquisto  
sul sito ufficiale Piscine Laghetto  
[www.piscinelaghetto.com](http://www.piscinelaghetto.com)

**AGRISILOS S.R.L.** ENTRO 30 GG. DALLA DATA DI CONSEGNA DELLA PISCINA.  
LA GARANZIA È VALIDA SE COPIA DEL PRESENTE CERTIFICATO COMPIATO IN TUTTE LE SUE PARTI  
VIENE SPEDITA UNITAMENTE A COPIA DELLO SCONTRINO O ALTRA PROVA DI ACQUISTO AD  
DURATA DELLA GARANZIA ESTESA DALLA DATA DI CONSEGNA SOPRAINDICATA: VEDI RETRO.

SCRIVERE QUI LA MISURA DELLA VOSTRA VASCA

**DOLCEVITA**     **DIVINA**     **PLAYA TWIN**     **CRYSTAL POP**  
 **CLASSIC**     **POP**     **PLAYA**

N.

SCRIVERE QUI IL N. DI MATRICOLA CHE SI TROVA SULLA VASCA

*IL PRESENTE CERTIFICATO DEVE SEMPRE SEGUIRE LA PISCINA. PER RICHIESTE DI INTERVENTO  
O SEGNALEZIONE DI RECLAMI SEGNALEARE SEMPRE IL SEGUENTE NUMERO DI MATRICOLA*

Mail

TEL. \_\_\_\_\_

CITTÀ

PROV. \_\_\_\_\_

Via

CAP \_\_\_\_\_

CLIENTE: Sig. \_\_\_\_\_

DATA CONSEGNA: \_\_\_\_\_ / \_\_\_\_\_ / \_\_\_\_\_

(timbro e firma)

DITTA VENDITRICE: \_\_\_\_\_

# CERTIFICATO DI GARANZIA ESTESA (ITALIA)

**LAGHETTO**  
PISCINE®

---

**GARANZIA  
ITALIA**

---

**popi**  
CRYSTAL  
★

**popi**

*Classic*